



Przedsiębiorstwo Gospodarki Komunalnej i Mieszkaniowej
Spółka z ograniczoną odpowiedzialnością
62-500 Konin, ul. Marii Dąbrowskiej 8
KRS nr 0000019516, NIP 665-000-12-14
kapitał zakładowy: 3 000 000,00 zł
tel. 63 242 82 76, fax 63 242 82 24

DZN/T/280/2024

Konin, dn. 11.10.2024r.

PUBLICZNY KONKURS OFERT

I. NAZWA ZADANIA.

Remont tarasu przy lokalu nr 14 i 16 w budynku przy ulicy Słowackiego 8 w Koninie.

Miasto Konin

Plac Wolności 1, 62-500 Konin,

w imieniu którego działa:

Przedsiębiorstwo Gospodarki Komunalnej i Mieszkaniowej Spółka

z ograniczoną odpowiedzialnością w Koninie

ul. Marii Dąbrowskiej 8, 62-500 Konin

Tel. 63 242-82-76;

Fax. 63 242-82-24;

E-mail: sekretariat@pgkim.konin.pl; przetargi@pgkim.konin.pl

III. OPIS PRZEDMIOTU ZAMÓWIENIA ORAZ DODATKOWE WARUNKI.

Kod CPV: 45450000-6 Roboty budowlane wykończeniowe, pozostałe

1. Przedmiotem zamówienia jest remont tarasu przy lokalu nr 14 i 16 w budynku przy ulicy Słowackiego 8 w Koninie.
2. Szczegółowy zakres zamówienia określa przedmiar robót stanowiący Załącznik Nr 4 i projekt architektoniczno-budowlany stanowiący załącznik Nr 5 do niniejszego Ogłoszenia.
3. Zamawiający dopuszcza zmiany w zakresie robót budowlanych (zwiększenie, zmniejszenie zakresu robót, roboty zamienne), które mogą wynikać na etapie realizacji zamówienia.
4. Zamawiający wymaga udzielenia gwarancji jakości na wykonane roboty, materiały budowlane na okres minimum **60 miesięcy**.

IV. TERMIN REALIZACJI ZAMÓWIENIA.

Wymagany termin zakończenia: **do dnia 13.12.2024r.**

V. WARUNKI WYKONANIA ZAMÓWIENIA.

1. Wykonawca oświadcza, że posiada wiedzę i doświadczenie niezbędne do realizacji przedmiotu zamówienia. Warunek ten zostanie spełniony, jeśli Wykonawca wykaże, że:
 - 1.1. W okresie ostatnich 5 lat przed terminem składania ofert, a jeśli okres prowadzenia działalności jest krótszy – w tym okresie wykonał co najmniej 2 roboty budowlane charakterem i zakresem zbliżone do przedmiotu zamówienia o łącznej wartości ich wykonania minimum 50 000,00 zł.
 - 1.2. Dysponuje lub będzie dysponował min. 3 pracownikami, którzy zostaną skierowani do realizacji przedmiotu zamówienia oraz min. 1 osobę, która będzie kierować robotami budowlanymi, posiadającą odpowiednie kwalifikacje zawodowe wynikające z przepisów ustawy Prawo budowlane.
 - 1.3. Posiada ubezpieczenie odpowiedzialności cywilnej w zakresie prowadzonej działalności związanej z przedmiotem zamówienia, na kwotę min. 50 000,00 zł.
2. Potwierdzenie spełnienia wymogów określonych w pkt 1 należy przedstawić na druku-Załączniku Nr 2.
3. Niezależnie od warunków udzielonej gwarancji Zamawiającemu przysługują prawa z tytułu rękojmi.

VI. OPIS KRYTERIÓW, KTÓRYMI ZAMAWIAJĄCY BĘDZIE SIĘ KIEROWAŁ PRZY WYBORZE OFERTY, WRAZ Z PODANIEM ZNACZENIA TYCH KRYTERIÓW I SPOSOBU OCENY OFERT.

1. Zamawiający dokona oceny oferty według następującego kryterium i ich wagi:

L.p.	Oznaczenie kryterium	Kryterium	Waga kryterium
1.	K1	Cena (brutto)	90%
2.	K2	Gwarancja na wykonane roboty budowlane oraz użyte i wmontowane materiały budowlane	10%

1.1. Punkty w kryterium **K1 – Cena (brutto)** zostaną wyliczone wg poniższego wzoru:

$$K1 = \frac{\text{Najniższa cena wśród ofert}}{\text{Cena oferty ocenianej}} \times 100$$

Kryterium K1– Cena (brutto) oznacza cenę zaoferowaną przez wykonawcę za wykonanie całego przedmiotu zamówienia.

1.2. Punkty w kryterium **K2 – Gwarancja** na roboty oraz materiały budowlane zostaną przyznane w następujący sposób:

$$K2 = \frac{\text{Okres gwarancji oferty ocenianej}}{\text{Najdłuższy okres gwarancji wśród ofert}} \times 100$$

Kryterium K2 – Gwarancja na roboty budowlane oznacza okres gwarancji, jaką Wykonawca udziela na wykonane roboty budowlane oraz użyte i wmontowane materiały budowlane. Bieg terminu gwarancji rozpoczyna się dniem podpisania przez obie strony umowy protokołu z odbioru końcowego robót budowlanych.

Uwaga: Maksymalny okres gwarancji, za który Wykonawca otrzyma punkty wynosi 65 miesięcy. Zaoferowanie dłuższego okresu gwarancji spowoduje, że Zamawiający do oceny oferty przyjmie 65 miesięcy.

2. Punkty będą liczone z dokładnością do dwóch miejsc po przecinku.

3. W celu wyboru najkorzystniejszej oferty w powiązaniu z przedstawionymi powyżej kryteriami Zamawiający będzie się posługiwał następującym wzorem:

$$WOn = K1 \times 90\% + K2 \times 10\%$$

gdzie:

WOn – wskaźnik oceny oferty n

K1 – kryterium 1

K2 – kryterium 2

4. Najwyższa liczba punktów wyznaczy najwyżej ocenioną ofertę.

VII. OPIS SPOSOBU PRZYGOTOWANIA OFERTY.

1. Oferta musi odpowiadać treści i wymaganiom określonym w Ogłoszeniu.

2. Wykonawca może złożyć tylko jedną ofertę.

3. Aktualny wypis z Centralnej Ewidencji i Informacji o Działalności Gospodarczej wygenerowany ze strony <http://prod.ceidg.gov.pl> lub aktualny wyciąg z KRS wg stanu na dzień sporządzenia oferty – Załącznik nr 1 do oferty.

4. Oferta musi znajdować się w zamkniętej, nieprzezroczystej kopercie, opatrzonej nazwą i adresem Wykonawcy, z napisem:

Nazwa i adres Wykonawcy:

.....
.....
.....

**Miasto Konin, Plac Wolności 1, 62-500 Konin
w imieniu i na rzecz którego działa:
Przedsiębiorstwo Gospodarki Komunalnej i Mieszkaniowej
Spółka z ograniczoną odpowiedzialnością w Koninie
ul. Marii Dąbrowskiej 8
62-500 Konin**

Oferta na:

**„Remont tarasu przy lokalu nr 14 i 16 w budynku przy ulicy Słowackiego 8 w Koninie.
Nie otwierać przed: 21.10.2024r., godz. 09:30”**

5. Ofertę należy sporządzić w języku polskim, w sposób trwały (np. na komputerze, maszynie do pisania lub czytelnie długopisem). Oferta musi być podpisana przez Wykonawcę lub osobę(y) upoważnioną(e) do reprezentowania Wykonawcy w niniejszym postępowaniu.
6. Wszystkie miejsca, w których Wykonawca naniósł zmiany muszą być parafowane przez Wykonawcę lub osobę(y) upoważnioną(e) do reprezentowania Wykonawcy.
7. Zaleca się, aby wszystkie strony oferty wraz z załącznikami powinny być ponumerowane i trwale spięte.
8. Wykonawca może wprowadzić zmiany lub wycofać złożoną ofertę przed upływem terminu składania ofert. Oferty ze zmianami, oprócz oznaczeń jak w ustępach powyżej, muszą być dodatkowo oznaczone określeniem: „ZMIANA”. W pierwszej kolejności zostaną otwarte koperty oznaczone w ten sposób. Wykonawca wycofując ofertę zobowiązany jest złożyć w miejscu wyznaczonym na składanie ofert stosowne oświadczenie podpisane przez osobę upoważnioną. Wycofana oferta zostanie zwrócona Wykonawcy bezpośrednio po sesji otwarcia ofert.
9. Wykonawca ponosi wszelkie koszty związane z przygotowaniem i złożeniem oferty.
10. W przypadku, gdy informacje zawarte w ofercie stanowią tajemnicę przedsiębiorstwa w rozumieniu przepisów ustawy z dnia 16 kwietnia 1993 r. o zwalczaniu nieuczciwej konkurencji (t. jedn. Dz. U. z 2003r. Nr 153 poz. 1503 ze zm.), Wykonawca powinien to wyraźnie zastrzec w ofercie, odpowiednio oznaczyć zastrzeżone informacje oraz wykazać, dlaczego dane informacje stanowią tajemnicę przedsiębiorstwa. Ofertę złożoną bez podziału na część jawną i tajną, Zamawiający uzna za ofertę jawną. Wykonawca nie może zastrzec informacji podawanych do publicznej wiadomości podczas sesji otwarcia ofert.
11. Zamawiający nie dopuszcza możliwości składania ofert w postaci katalogów elektronicznych.

VIII. OPIS SPOSOBU OBLICZENIA CENY.

1. Cenę oferty netto oraz brutto zawartą w ofercie należy określić w złotych polskich (PLN) z dokładnością do pełnych groszy, według zasad określonych w załączniku Nr 1 do Ogłoszenia. Cena ta nie będzie podlegała żadnym negocjacom. **Ceny ofert należy wyliczyć na podstawie sporządzonego kosztorysu szczegółowego opartego o załączony przedmiar robót, który będzie stanowił załącznik do oferty.**
2. Cena ofertowa za wykonanie zamówienia podana w ofercie musi być ceną netto i brutto (w tym określony podatek VAT). Cena ofertowa brutto za wykonanie zamówienia winna uwzględniać wszystkie koszty związane z wykonaniem zamówienia, określonego w niniejszym Ogłoszeniu oraz przedmiarze robót.
3. Wykonawcy zobowiązani są do bardzo starannego zapoznania się z przedmiotem zamówienia, warunkami wykonania i wszystkimi czynnikami mogącymi mieć wpływ na cenę ofertową brutto za wykonanie zamówienia.
4. Przez cenę ofertową brutto za wykonanie zamówienia, należy rozumieć cenę w rozumieniu art. 3 ust. 1 pkt 1 ustawy z dnia 9 maja 2014 r. o informowaniu o cenach towarów i usług (Dz. U. 2014 r. poz. 915).
5. W przypadku złożenia oferty przez Wykonawcę mającego swoją siedzibę w kraju spoza obszaru Unii Europejskiej, Zamawiający w celu oceny takiej oferty doliczy do przedstawionej w niej ceny różnicę w kwocie należnego podatku VAT oraz pozostałych należności, których obowiązek uiszczenia spoczywa na Zamawiającym, wynikających z innych przepisów, w tym celnych.
6. Rozliczenie między Zamawiającym i Wykonawcą będą prowadzone wyłącznie w złotych polskich (PLN).

IX. MIEJSCE ORAZ TERMIN SKŁADANIA I OTWARCIA OFERT.

1. Ofertę należy złożyć w siedzibie Zamawiającego: **ul. Marii Dąbrowskiej 8, 62-500 Konin, pok. Nr 117.**
2. Termin składania ofert upływa w dniu **21.10.2024r., godz. 09:15**
3. Każda złożona oferta otrzyma numer identyfikacyjny.
4. Oferta złożona po terminie zostanie zwrócona Wykonawcy, co będzie równoznaczne z niezłożeniem oferty przez Wykonawcę.
5. Komisja przetargowa dokona jawnego otwarcia ofert w dniu, w którym upływa termin składania ofert, **tj.:21.10.2024r., godz. 09:30**, w siedzibie Zamawiającego, **pok. Nr 115.**

X. INNE POSTANOWIENIA.

1. Do zamówienia nie stosuje się przepisów ustawy z dnia 11 września 2019r. – Prawo zamówień publicznych.
2. Wykonawca składając ofertę oświadcza, że posiada uprawnienia oraz doświadczenie niezbędne do wykonania zamówienia.
3. Zapłata zostanie dokonana w terminie do 30 dni od złożenia faktury w siedzibie Zamawiającego.
4. Okres związania ofertą - 30 dni od daty terminu otwarcia ofert.
5. Zamawiający dopuszcza możliwość aneksowania umowy w zakresie zmiany zakresu robót budowlanych, wynagrodzenia, terminów realizacji zamówienia oraz innych istotnych postanowień umowy.
6. Ogólne postanowienia i zobowiązania stron zawiera projekt umowy – Załącznik Nr 3.

XI. POZOSTAŁE UWAGI.

1. Osobami upoważnionymi do bezpośredniego kontaktowania się z Wykonawcami są:
Anna Grajek – sprawy proceduralne;
Kamil Pędziński – sprawy merytoryczne.

2. Wszelkie pytania dotyczące prowadzonego postępowania należy kierować pisemnie, faxem lub drogą elektroniczną na adresy wskazane w Części I Ogłoszenia, z dopiskiem zawierającym numer postępowania: **DZN/T/280/2024, jednak nie później niż na 2 dni przed upływem terminu składania ofert** pod warunkiem, że wniosek o wyjaśnienie treści wpłynął do Zamawiającego nie później niż do końca dnia, w którym upływa połowa wyznaczonego terminu składania ofert.
3. Jeżeli wniosek o wyjaśnienie treści wpłynął po terminie, Zamawiający może udzielić wyjaśnień albo pozostawić wniosek bez rozpoznania.
4. Treść zapytań wraz z wyjaśnieniami Zamawiający przekazuje Wykonawcom, którym przekazał niniejsze ogłoszenie bez ujawniania źródła zapytania, oraz zamieszcza na stronie internetowej, na której zamieszczona została treść ogłoszenia.
5. Zamawiający może żądać wyjaśnień dotyczących złożonych ofert, pytać o rażąco niską cenę oraz inne składowe złożonej oferty.
6. Zamawiający odrzuci ofertę w następujących przypadkach:
 - 6.1. z powodu braku wyjaśnień dotyczących złożonej oferty,
 - 6.2. gdy zachodzi podejrzenie rażąco niskiej ceny, a Wykonawca nie przedłoży Zamawiającemu wystarczających wyjaśnień na piśmie,
 - 6.3. niezgodności oferty z wymogami Zamawiającego.
7. Zamawiający dopuszcza możliwość unieważnienia publicznego konkursu ofert w przypadkach, gdy:
 - 7.1. nie złożono żadnej oferty, odpowiadającej warunkom udzielenia zamówienia określonym przez Zamawiającego;
 - 7.2. cena najkorzystniejszej oferty przewyższa możliwości finansowe zamawiającego;
 - 7.3. wystąpiła istotna zmiana okoliczności udzielenia zamówienia, powodująca, że prowadzenie postępowania lub wykonanie zamówienia nie leży w interesie publicznym lub jest niecelowe;
 - 7.4. postępowanie obciążone jest wadą skutkującą brakiem możliwości zawarcia ważnej umowy.
8. Zamawiający dopuszcza możliwość unieważnienia postępowania bez podania przyczyny.
9. Zamawiający ogłasza w Biuletynie Informacji Publicznej zamawiającego:
 - 9.1. wynik postępowania podając nazwę, adres wybranego wykonawcy, cenę najkorzystniejszej oferty oraz warunki wykonania zamówienia, które podlegały ocenie w przyjętych w postępowaniu kryteriach,
 - 9.2. informację o unieważnieniu postępowania z podaniem przyczyn unieważnienia.

XII. INFORMACJE DOTYCZĄCE PRZETWARZANIA DANYCH OSOBOWYCH.

Wypełniając obowiązek prawny uregulowany zapisami art. 13 rozporządzenia Parlamentu Europejskiego i Rady (UE) 2016/679 z dnia 27 kwietnia 2016 r. w sprawie ochrony osób fizycznych w związku z przetwarzaniem danych osobowych i w sprawie swobodnego przepływu takich danych oraz uchylenia dyrektywy 95/46/WE (ogólne rozporządzenie o ochronie danych) (Dz. Urzęd. Unii Europ. z dnia 04.05.2016 r. L 119/1), dalej jako „rodo”, Przedsiębiorstwo Gospodarki Komunalnej i Mieszkaniowej Spółka z ograniczoną odpowiedzialnością w Koninie, ul. Marii Dąbrowskiej 8, 62-500 Konin, informuje, iż:

1. Administratorem Danych Osobowych Pana/Pani jest Przedsiębiorstwo Gospodarki Komunalnej i Mieszkaniowej Spółka z ograniczoną odpowiedzialnością w Koninie, ul. Marii Dąbrowskiej 8, 62-500 Konin, dalej jako „ADO”;
2. Inspektorem Ochrony Danych (IOD) jest Pan Janusz Graczyk, tel. kontaktowy 63 242-82-76; e-mail: iod@pgkim.konin.pl;
3. Pana/Pani dane osobowe są przetwarzane przez ADO w celu przeprowadzenia postępowania o udzielenie zamówienia publicznego pod nazwą „Remont tarasu przy lokalu nr 14 i 16 w budynku przy ulicy Słowackiego 8 w Koninie”, Nr DZN/T/280/2024, prowadzonym w trybie publicznego konkursu ofert, jak również zapewnienia bezpieczeństwa osobom poruszającym się po obiektach ADO, ochrony mienia oraz zachowania w tajemnicy informacji, których ujawnienie mogłoby narazić ADO na szkodę (monitoring wizyjny). Cele, zakres oraz sposób zastosowania ww. monitoringu są dostępne na tablicy ogłoszeń w siedzibie ADO i na stronie internetowej ADO www.pgkim.konin.pl w zakładce „Ochrona danych osobowych” plik „Klucz do monitoringu”. Ponadto Pana/Pani dane osobowe będą przetwarzane w celu marketingu bezpośredniego własnych produktów i usług ADO oraz w celu ustalenia, dochodzenia i obrony roszczeń ADO w postępowaniu sądowym;
4. prawnie uzasadnionymi interesami ADO jest konieczność realizacji swoich podstawowych usług na podstawie Statutu Spółki;
5. Pana/Pani dane osobowe są udostępniane następującym odbiorcom danych w rozumieniu art. 4 pkt. 9 rodo - Krajowemu Rejestrowi Długów Biuro Informacji Gospodarczej S.A. z siedzibą we Wrocławiu przy ul. Armii Ludowej 21 (51-214 Wrocław) oraz innym podmiotom/agencjom windykacyjnym w przypadku dochodzenia roszczeń z tytułu niewykonania lub nienależytego wykonania przez Pana/Panią przedmiotu umowy. Dane osobowe mogą być przekazywane organom państwowym, organom ochrony prawnej (Policja, Prokuratura, Sąd) lub organom samorządu terytorialnego w związku z prowadzonym postępowaniem;
6. Pana/Pani dane osobowe nie będą przekazywane do państwa trzeciego ani do organizacji międzynarodowej;

7. Pana/Pani dane osobowe będą przetwarzane wyłącznie przez okres niezbędny do realizacji celów przetwarzania, w tym do zakończenia ewentualnego postępowania sądowego i uprawomocnienia się orzeczenia sądowego, nie dłużej niż obowiązujące terminy przedawnienia roszczeń cywilnych i karnych, stosownie do postanowień w szczególności: ustawy z dnia 23.04.1964 r. Kodeks cywilny (Dz. U. 2017 r. poz. 459 ze zm.), ustawy z dnia 06.06.1997 r. Kodeks karny (Dz. U. z 2017 r. poz. 2204 ze zm.), ustawy z dnia 20.05.1971 r. Kodeks wykroczeń (Dz. U. z 2018 r. poz. 618 ze zm.). W zakresie form monitoringu, o których mowa w pkt. 3 niniejszej klauzuli ADO będzie przetwarzał dane osobowe zgromadzone na nagraniach wyłącznie do celów, dla których zostały zebrane i będzie je przechowywał przez okres nieprzekraczający 3 miesięcy od dnia nagrania. W przypadku, w którym nagrania stanowią dowód w postępowaniu prowadzonym na podstawie prawa lub ADO powziął wiadomość, iż mogą one stanowić dowód w postępowaniu, termin, o którym mowa w zdaniu poprzedzającym ulega przedłużeniu do czasu prawomocnego zakończenia postępowania. Po upływie ww. okresów uzyskane w wyniku monitoringu nagrania zawierające dane osobowe, podlegają zniszczeniu, o ile przepisy odrębne nie stanowią inaczej;
8. przysługuje Panu/Pani prawo dostępu do treści swoich danych osobowych oraz ich sprostowania, usunięcia lub ograniczenia przetwarzania lub prawo do wniesienia sprzeciwu wobec przetwarzania, a także prawo do przenoszenia danych;
9. ma Pan/Pani prawo wniesienia skargi do Prezesa Urzędu Ochrony Danych Osobowych (PUODO), ul. Stawki 2, 00-193 Warszawa;
10. podanie przez Pana/Panią danych osobowych jest fakultatywne (dobrowolne), ale konieczne w celu realizacji niniejszego stosunku umownego oraz warunkiem zawarcia prawnie skutecznej umowy. Odmowa udostępnienia danych przez Pana/Panią spowoduje konieczność rozwiązania niniejszej umowy o świadczenie usług zawartej pomiędzy ADO a Panem/Panią;
11. Pana/Pani dane osobowe nie będą podlegały zautomatyzowanym procesom podejmowania decyzji przez ADO, w tym profilowaniu.

XIII. ZAŁĄCZNIKI DO OGŁOSZENIA.

1. Formularz oferty – Załącznik Nr 1;
2. Formularz potwierdzenia spełniania warunków – Załącznik Nr 2;
3. Projekt umowy – Załącznik Nr 3;
4. Przedmiar robót – Załącznik Nr 4;
5. Projekt architektoniczno -budowlany – Załącznik Nr 5.

Zatwierdził:

Prezes Zarządu
PGKiM Sp. z o.o. w Koninie

Michał Zawadzki

Konin, dnia 11.10.2024r.
Sporządziła: A.G.

(Pieczęć adresowa wykonawcy)

.....
/telefon/.....
/fax/.....
/adres e-mail – jeśli posiada/

NIP

REGON

OFERTA

Miasto Konin
w imieniu i na rzecz którego działa
Przedsiębiorstwo Gospodarki
Komunalnej i Mieszkaniowej
Spółka z ograniczoną
odpowiedzialnością w Koninie
ul. Marii Dąbrowskiej 8

Sygnatura sprawy: DZN/T/ 280 /2024..... **dnia**

/miejscowość/

Przystępując do zapytania ofertowego na zadanie pod nazwą: „**remont tarasu przy lokalu nr 14 i 16 w budynku przy ulicy Słowackiego 8 w Koninie**” przedkładamy niniejszą ofertę:

1. Oferujemy kompleksowe wykonanie przedmiotu zamówienia za cenę:

Lp.	Adres	Oferowana cena bez podatku VAT (netto)	Stawka VAT (%)	Równowartość należnego podatku VAT	Oferowana cena z podatkiem VAT (brutto)
1	Słowackiego 8				

2. Oświadczamy, że w cenie oferty zostały uwzględnione wszystkie koszty wykonania zamówienia. W ofercie nie została zastosowana cena dumpingowa i oferta nie stanowi czynu nieuczciwej konkurencji w rozumieniu przepisów ustawy z dnia 16 kwietnia 1993 r. o zwalczaniu nieuczciwej konkurencji.

3. Zaoferowana cena została obliczona na podstawie kosztorysu szczegółowego, który stanowi załącznik do niniejszej oferty.

4. Przedmiot zamówienia wykonamy w terminie:

Termin rozpoczęcia – dzień/miesiąc/rok*	Termin zakończenia – dzień/miesiąc/rok**

* - przewidywany termin zawarcia umowy: 22.10.2024r.

** - jako termin zakończenia ustala się dzień podpisania protokołu końcowego z odbioru robót.

.....
/pieczęć i podpis pełnomocnego
przedstawiciela wykonawcy/

5. Gwarancja udzielona Zamawiającemu:

	Ilość miesięcy
Udzielamy gwarancji jakości na wykonane roboty budowlane oraz użyte i wmontowane materiały budowlane ***	

*** - okres gwarancji rozpoczyna bieg z dniem podpisania protokołu końcowego z odbioru robót.

- 6.** Należność za wykonane roboty zostanie rozliczona jedną fakturą wystawioną na podstawie protokołu z odbioru końcowego robót budowlanych.
- 7.** Termin płatności – 30 dni od daty wpływu do Zamawiającego prawidłowo wystawionej faktury.
- 8.** Oświadczamy, że czujemy się związani ofertą 30 dni. Bieg terminu rozpoczyna się wraz z upływem terminu składania ofert.
- 9.** Oświadczamy, że pracownicy wykonujący przedmiot zamówienia będą posiadać odpowiednie kwalifikacje.
- 10.** Oświadczamy, że posiadamy ubezpieczenie Odpowiedzialności Cywilnej z tytułu prowadzenia działalności gospodarczej w
nr polisy:, okres obowiązywania: od do, suma gwarancyjna:
- 11.** Zobowiązujemy się do zawarcia umowy na warunkach określonych w projekcie umowy, w terminie i miejscu ustalonym przez Zamawiającego.
- 12.** Przedmiot zamówienia wykonamy **bez udziału podwykonawców / z udziałem podwykonawców****** w zakresie:

.....
**** - niepotrzebne skreślić

Dane podwykonawcy:
.....
.....

Uwaga: do oferty należy dołączyć pisemne zobowiązanie w/w podwykonawcy do udziału w realizacji części przedmiotu zamówienia w wskazanym zakresie.

- 13.** Pod groźbą odpowiedzialności karnej oświadczamy, że załączone do oferty oświadczenia i dokumenty opisują stan prawny i faktyczny, aktualny na dzień otwarcia ofert. (art. 233 k.k.)
- 14.** Oferta została złożona na stronach podpisanych i kolejno ponumerowanych od nr. do nr.
- 15.** Integralną część oferty stanowią następujące dokumenty:

Kosztorys ofertowy sporządzony metodą szczegółową

.....
.....
.....
.....
.....

.....
/pieczęć i podpis pełnomocnego
przedstawiciela wykonawcy/

Załącznik Nr 2
Zamawiający:
Miasto Konin
w imieniu i na rzecz którego działa
**Przedsiębiorstwo Gospodarki
Komunalnej i Mieszkaniowej**
Spółka z ograniczoną odpowiedzialnością
ul. Marii Dąbrowskiej 8
62-500 Konin

Wykonawca:

.....
.....
.....
.....
.....
.....

(pełna nazwa, adres, w zależności
od podmiotu NIP/PESEL,
KRS/CEiDG)

Oświadczenie Wykonawcy

DOTYCZĄCE SPEŁNIANIA WARUNKÓW UDZIAŁU W POSTĘPOWANIU

Składając ofertę w publicznym konkursie ofert na wykonanie zadania pod nazwą:
„remont tarasu przy lokalu nr 14 i 16 w budynku przy ulicy Słowackiego 8 w Koninie”,
prowadzonego przez Przedsiębiorstwo Gospodarki Komunalnej i Mieszkaniowej Spółka z ograniczoną odpowiedzialnością w Koninie, oświadczam, że spełniam warunki posiadania wiedzy i doświadczenia niezbędne do realizacji przedmiotu zamówienia:

1.W zakresie wykonanych robót budowlanych określonych w Części V ogłoszenia:

L.p.	Zamawiający	Nazwa zadania, zakres robót budowlanych	Wartość brutto zamówienia	Data wykonania zamówienia (data rozpoczęcia i zakończenia)
1.				
2.				

UWAGA:

Wykonawca zobowiązany jest przedłożyć dowody określające czy w/w roboty budowlane zostały wykonane należycie, przy czym dowodami, o których mowa są referencje bądź inne dokumenty wystawione przez podmiot, na rzecz którego roboty budowlane były wykonywane, a jeżeli z uzasadnionej przyczyny o obiektywnym charakterze wykonawca nie jest w stanie uzyskać tych dokumentów – oświadczenie wykonawcy.

1. W zakresie dysonowania osobami zdolnymi do zrealizowania zamówienia:
Oświadczam, że wszyscy pracownicy skierowani do realizacji usługi posiadają odpowiednie kwalifikacje zawodowe

.....
(miejsowość)

.....
(data)

.....
(podpis)

OŚWIADCZENIE DOTYCZĄCE PODANYCH INFORMACJI:

Oświadczam, że wszystkie informacje podane w powyższych oświadczeniach są aktualne i zgodne z prawdą oraz zostały przedstawione z pełną świadomością konsekwencji wprowadzenia Zamawiającego w błąd przy przedstawianiu informacji.

.....
(miejsowość)

.....
(data)

.....
(podpis)

U M O W A nr/PGKiM/2024/DZN

zawarta w dniu2024r. w Koninie pomiędzy **Miastem Konin, NIP 665-289-98-34, 62-500 Konin, Plac Wolności 1**, w imieniu i na rzecz którego działa **Przedsiębiorstwo Gospodarki Komunalnej i Mieszkaniowej Spółka z ograniczoną odpowiedzialnością w Koninie, ul. Marii Dąbrowskiej 8, zarejestrowana w Sądzie Rejonowym Poznań-Nowe Miasto i Wilda w Poznaniu, IX Wydział Gospodarczy Krajowego Rejestru Sądowego, KRS nr 0000019516, NIP 665-000-12-14, kapitał zakładowy: 3 000 000 zł, tel./63/ 242 82 76**, reprezentowana przez:

Michała Zawadzkiego – Prezesa Zarządu, zwanym dalej „Zamawiającym”,

a

..... właścicielem/ką z siedzibą, NIP, zarejestrowanym/ą w **Centralnej Ewidencji i Informacji o Działalności Gospodarczej Rzeczypospolitej Polskiej**, zwanym dalej „Wykonawcą”, wybranym/ą w drodze zapytania ofertowego, została zawarta umowa o następującej treści:

§ 1

1. Zamawiający zleca, a Wykonawca zobowiązuje się do kompleksowego wykonania zamówienia o nazwie: **„remont tarasu przy lokalu nr 14 i 16 w budynku przy ulicy Słowackiego 8 w Koninie”**.
2. Szczegółowy zakres prac objętych umową zawiera przedmiar robót, projekt architektoniczno-budowlany, Ogłoszenie o publicznym konkursie ofert oraz oferta Wykonawcy wraz z załącznikami.
3. Przedmiar robót, projekt architektoniczno-budowlany, Ogłoszenie o publicznym konkursie ofert oraz oferta Wykonawcy stanowią integralną część niniejszej umowy.

§ 2

Terminy realizacji umowy:

1. Zamawiający przekazuje Wykonawcy teren budowy w terminie 2 dni roboczych od dnia podpisania umowy.
 2. Wykonawca zobowiązuje się wykonać zamówienie w terminie do dnia
- Za termin zakończenia przedmiotu umowy uznaje się datę skutecznego dostarczenia do siedziby Zamawiającego pisemnego zgłoszenia Zamawiającemu przez Wykonawcę gotowości do odbioru robót obejmujących wszelkie czynności o których mowa w §1.

§ 3

1. Materiały potrzebne do wykonania przedmiotu umowy zapewnia Wykonawca.
2. Materiały dostarczone przez Wykonawcę będą odpowiadać wymogom dla wyrobów dopuszczonych do obrotu i stosowania w budownictwie zgodnie z art. 10 ustawy z dnia 7 lipca 1994 r. – Prawo budowlane.

§ 4

1. Do wykonania przedmiotu umowy Zamawiający nie zapewnia dostawy wody, energii elektrycznej.
2. Dopuszcza się możliwość odpłatnego udostępnienia w/w mediów Wykonawcy po protokolarnym ustaleniu zasad rozliczenia.

§ 5

1. Za kompleksowe wykonanie prac opisanych w § 1 ustala się wynagrodzenie **dla Wykonawcy w wysokości netto zł**, słownie:/100 plus obowiązujący podatek VAT% w wysokości:zł, słownie:/100, **brutto zł**, słownie:/100.
2. W powyższej wartości mieszczą się wszystkie składniki cenotwórcze wykonania przedmiotu umowy, w tym wartość dostarczonych przez Wykonawcę materiałów budowlanych koniecznych do wykonania przedmiotu umowy.
3. Zapłata za wykonane prace odbywać się będzie zgodnie z zasadami określonymi w § 12 niniejszej umowy.
4. Dopuszcza się możliwość udzielenia robót dodatkowych i zamiennych na warunkach jak w złożonej ofercie oraz zmniejszenia zakresu robót z przyczyn niezależnych od Zamawiającego.

§ 6

Przedstawicielem Wykonawcy na budowie jest:,
telefon kontaktowy

§ 7

Do obowiązków Wykonawcy należy:

1. kompleksowe wykonanie zamówienia zgodnie z przekazaną przez Zamawiającego dokumentacją, o której mowa w § 1, wymogami sztuki budowlanej i obowiązującymi przepisami prawa;
2. zabezpieczenie terenu robót w czasie użytkowania obiektu przed dostępem osób niepowołanych;
3. zabezpieczenie znajdujących się na terenie budowy materiałów przed kradzieżą, uszkodzeniem i zniszczeniem;
4. zapewnienie kadry i nadzoru z wymaganymi uprawnieniami, sprzętu spełniającego wymagania norm technicznych, zorganizowania zaplecza budowy, dokonania wszelkich uzgodnień, oznakowania, zabezpieczenia robót oraz innych prac związanych z realizacją niniejszej umowy;
5. stała współpraca z Zamawiającym w zakresie realizacji przedmiotu umowy;

6. zawiadomienie Zamawiającego o fakcie wykonania robót zanikających lub ulegających zakryciu z wyprzedzeniem umożliwiającym sprawdzenie ich przez przedstawicieli Zamawiającego;
7. przestrzeganie przepisów B.H.P. i p.poż.;
8. zabezpieczenie kompletu materiałów do wykonania przedmiotu umowy;
9. pełnienie obowiązków gospodarza terenu budowy od daty jego przejęcia do czasu odbioru końcowego robót budowlanych wynikających z przedmiotu umowy;
10. każdego dnia po zakończeniu robót budowlanych wykonawca zobowiązany jest do posprzątania terenu w którym wykonywane były roboty budowlane, a w przypadku zaniechania, czynności porządkowe mogą zostać wykonane przez Zamawiającego na koszt Wykonawcy;
11. usuwanie wad stwierdzonych w okresie gwarancji jakości i rękojmi za wady;
12. dopełnienie obowiązków związanych z odbiorem końcowym kompleksowo wykonanych robót budowlanych, których zakres określony został w § 1;
13. sporządzenie dokumentacji powykonawczej;
14. przekazywanie na bieżąco Zamawiającemu certyfikatów na znak bezpieczeństwa oraz deklaracje zgodności dla zastosowanych materiałów;
15. natychmiastowe usuwanie ewentualnych awarii;
16. usuwanie na własny koszt odpadów i śmieci;
17. Wykonawca ponosi również odpowiedzialność za:
 - 17.1. uszkodzenie i zniszczenia instalacji naniesionych na planie uzbrojenia terenu oraz tych instalacji, których istnienie można było przewidzieć w trakcie realizacji robót;
 - 17.2. uszkodzenia i zniszczenia spowodowane przez Wykonawcę na terenie sąsiadującym z przekazanym Wykonawcy,
 - 17.3. szkody osób trzecich powstałe w wyniku wykonywania prac niezgodnie z obowiązującymi przepisami.
 - 17.4. szkody i zniszczenia spowodowane w wykonanych robotach budowlanych na skutek zdarzeń losowych i innych, powstałe przed odbiorem końcowym obiektu Wykonawca naprawia na własny koszt.

§ 8

1. Wykonawca oświadcza, że posiada odpowiednie kwalifikacje i wymagane prawem uprawnienia niezbędne do wykonania umowy.
2. Wykonawca obowiązany jest do starannego zapoznania się z przedmiarem robót, projektem architektoniczno-budowlanym oraz Ogłoszeniem o publicznym konkursie ofert, należytej oceny kompleksowego zakresu prac niezbędnych do prawidłowego wykonania przedmiotu umowy. Zaniedbanie tych obowiązków, w szczególności poprzez błędne lub niedostateczne zapoznanie się z właściwym zakresem nie uzasadnia ze strony Wykonawcy żadnych roszczeń w stosunku do Zamawiającego.
3. Zamawiający umożliwi na pisemny wniosek Wykonawcy przeprowadzenie wizji lokalnej w wyznaczonym przez Zamawiającego terminie.

§ 9

Do obowiązków Zamawiającego należy:

1. przekazanie Wykonawcy terenu budowy w terminie 2 dni roboczych, licząc od dnia złożenia przez Wykonawcę pisemnego wniosku o przekazanie terenu budowy,
2. odebranie robót budowlanych zanikających i ulegających zakryciu w ciągu 2 dni od daty zgłoszenia,
3. zapłata za zrealizowany zakres prac wg warunków niniejszej umowy.

§ 10

Kontrola postępu i jakości robót

1. Zamawiający kontroluje przebieg realizacji robót budowlanych.
2. O wykrytych wadach w robotach budowlanych i innych pracach związanych z przedmiotem umowy Zamawiający zawiadomi niezwłocznie Wykonawcę. Fakt ten nie ma wpływu na odpowiedzialność Wykonawcy z tytułu wad ujawnionych w późniejszym terminie.
3. Wykryte wady winny być usunięte przez Wykonawcę w terminie uzgodnionym z Zamawiającym. Wady wykryte we własnym zakresie przez Wykonawcę powinny być niezwłocznie zgłoszone Zamawiającemu i usunięte w uzgodnionym terminie.
4. Usunięcie wad potwierdza Zamawiający.
5. Jeżeli Wykonawca nie usunie wykrytych wad w terminie uzgodnionym z Zamawiającym, wówczas Zamawiający może zlecić ich usunięcie osobie trzeciej na koszt Wykonawcy. Zamawiający zawiadomi Wykonawcę o tym fakcie 14 dni wcześniej.
6. Wszystkie materiały i jakość robót muszą być dostosowane do wymagań Zamawiającego, zgodnie z obowiązującymi normami i przepisami. Wszelkie próbki, atesty dostarcza Wykonawca na własny koszt.

§ 11

Zasady i terminy dokonywania odbiorów:

1. Przewiduje się następujące rodzaje odbiorów:
 - 1.1. **odbiór częściowy robót:** polega na sprawdzeniu i ocenie jakości i ilości robót objętych tym odbiorem. Odbioru dokonuje Zamawiający. Zgłoszenia do odbioru częściowego (robót zanikających lub ulegających zakryciu oraz robót w toku) dokonuje osoba sprawująca nadzór nad realizacją robót budowlanych,
 - 1.2. **odbiór końcowy robót dotyczących wykonania całego przedmiotu umowy.**

Nie później niż w umownym terminie zakończenia przedmiotu umowy o którym mowa w § 2 ust. 2 Wykonawca zgłasza Zamawiającemu gotowość do odbioru oraz przedkłada do zatwierdzenia przez Zamawiającego dokumenty odbiorowe, w skład których wchodzi między innymi dokumentacja powykonawcza obejmująca:

- deklaracja kierownika budowy dot. wykonania robót zgodnie ze sztuką budowlaną, obowiązującymi normami i przepisami, jeśli dokumenty te są wymagane,
- zaświadczenie Okręgowej Izby Inżynierów Budownictwa kierownika budowy,
- certyfikaty, znak bezpieczeństwa, deklaracje zgodności dla zastosowanych materiałów,
- protokół z odbioru robót zanikających lub ulegających zakryciu,
- karty gwarancyjne (zamontowanych urządzeń, wykonane roboty),
- dokument przekazania odpadów niebezpiecznych celem unieszkodliwienia uprawnionej jednostce posiadającej stosowne zezwolenie.

2. W terminie 3 dni od chwili przekazania przez Wykonawcę kompletnych dokumentów odbiorowych Zamawiający dokonuje ich sprawdzenia i w przypadku kompletności i prawidłowości dokumentów rozpisuje odbiór końcowy. Przystąpienie do odbioru końcowego nie może nastąpić później niż 5 dni od daty zgłoszenia.

§ 12

Ustala się następujące zasady rozliczenia za wykonane prace związane z przedmiotem umowy:

1. Fakturę należy wystawiać na podstawie protokołu z odbioru końcowego na:

Nabywca: **Miasto Konin, Plac Wolności 1, 62-500 Konin, NIP 665-289-98-34,**

Odbiorca faktury: **PGKiM Sp. z o.o. ul. Marii Dąbrowskiej 8, 62-500 Konin.**

2. **Termin płatności faktury ustala się na 30 dni** od daty wpływu do Zamawiającego prawidłowo wystawionej faktury. Za spełnienie niniejszego warunku uznaje się dzień złożenia polecenia przelewu w banku Zamawiającego.

3. W razie zwłoki Zamawiającego w zapłacie należności Wykonawcy, przysługują Wykonawcy odsetki w ustawowej wysokości.

4. Termin przedłożenia przez Wykonawcę ostatecznego rozliczenia robót ustala się na 5 dni od daty zakończenia odbioru końcowego.

5. Rachunek, na który dokonywany będzie przelew wynagrodzenia dla Wykonawcy, powinien, w momencie dokonywania przelewu środków przez Zamawiającego, znajdować się na tzw. „białej liście”, tj. wykazie podmiotów prowadzonym przez Szefa Krajowej Administracji Skarbowej, zgodnie z ustawą z dnia 12 kwietnia 2019 r. o zmianie ustawy o podatku od towarów i usług oraz niektórych innych ustaw.

W przypadku, kiedy podany na fakturze rachunek bankowy Wykonawcy nie znajdzie się w w/w wykazie, Zamawiający w ciągu trzech dni od dnia zlecenia przelewu zgłosi ten fakt w urzędzie skarbowym właściwym dla Wykonawcy.

§ 13

1. Ustala się naliczanie następujących kar umownych dla Wykonawcy w przypadku niewykonania lub nienależytego wykonania przedmiotu umowy:

1.1. za zwłokę w wykonaniu przedmiotu umowy, o których mowa w § 2 Wykonawca zapłaci Zamawiającemu karę umowną za każdy dzień opóźnienia w wysokości 100,00 zł (brutto);

1.2. w przypadku stwierdzenia w trakcie odbioru końcowego wad w wykonywanym przedmiocie umowy, pomimo których możliwe jest korzystanie z obiektu Wykonawca zapłaci Zamawiającemu karę umowną w wysokości 50,00 zł (brutto) za każdy dzień licząc od dnia następnego po terminie odbioru robót do dnia usunięcia tych wad łącznie;

1.3. w przypadku stwierdzenia w trakcie odbioru końcowego wad w wykonywanym przedmiocie umowy, poprzez które uniemożliwione jest korzystanie z obiektu Wykonawca zapłaci Zamawiającemu karę umowną w wysokości 100,00 zł (brutto) za każdy dzień licząc od dnia następnego po terminie odbioru robót do dnia usunięcia tych wad łącznie;

1.4. wady stwierdzone w okresie rękojmi lub gwarancji jakości Wykonawca usunie na własny koszt w terminie wymaganym przez Zamawiającego;

1.5. za zwłokę w usunięciu wad, o których mowa w ust. 1.4. Wykonawca zapłaci karę umowną w wysokości 3% wynagrodzenia (brutto) o którym mowa w § 5 za każdy dzień opóźnienia licząc od dnia wyznaczonego na usunięcie usterek, jednak nie więcej niż 20% tegoż wynagrodzenia;

1.6. odstąpienie od umowy przez Wykonawcę z przyczyn niezależnych od Zamawiającego oraz odstąpienie od umowy przez Zamawiającego z przyczyn zależnych od Wykonawcy stanowi podstawę dla Zamawiającego do naliczenia kary umownej w wysokości 20% wynagrodzenia Wykonawcy brutto określonego w § 5 ust. 1 umowy.

1.7. Wykonawca oświadcza, że wyraża zgodę na potrącenie z faktury Wykonawcy za wykonane roboty należności Zamawiającego, o których mowa w ust. 1.1., 1.2., 1.3., 1.5. O fakcie potrącenia Zamawiający powiadomi Wykonawcę na piśmie.

2. Odstąpienie od umowy.

2.1. Zamawiający może odstąpić od umowy, jeżeli:

a) ogłoszono upadłość lub likwidację Wykonawcy, z wyjątkiem likwidacji przeprowadzonej w celu przekształcenia,

b) Wykonawca nie podjął realizacji zadania w terminie 10 dni od daty protokółarnego przekazania placu budowy, poza uzasadnionymi przypadkami;

c) Wykonawca pomimo pisemnego żądania Zamawiającego nie wykonuje robót zgodnie z umową;

d) Wykonawca przerwał realizację robót na okres dłuższy niż 14 dni, chyba że przerwa wynika z zaakceptowanego harmonogramu realizacji przedmiotu umowy;

e) został wydany nakaz zajęcia majątku Wykonawcy lub Wykonawca ogłosił zrzeczenie się majątku na rzecz wierzycieli;

- f) Wykonawca wykonuje roboty przy pomocy podwykonawców bez zgody Zamawiającego.
- 2.2. Zamawiający może wykonać prawo odstąpienia opisane w ust.2.1. powyżej w terminie 30 dni od daty powzięcia przez niego informacji o wystąpieniu którejkolwiek z w/w podstaw do odstąpienia.
- 2.3. Wykonawca może odstąpić od umowy jeżeli Zamawiający zawiadomił Wykonawcę, że na skutek zaistnienia nieprzewidzianych uprzednio okoliczności nie będzie mógł wywiązywać się z zobowiązań umownych, w szczególności finansowych.
- 2.4. W razie odstąpienia od umowy Wykonawca przy udziale Zamawiającego sporządzi protokół inwentaryzacji robót w toku oraz zabezpieczy przerwane roboty w zakresie wzajemnie uzgodnionym na koszt strony, która spowodowała odstąpienie od umowy.
3. Jeżeli kara umowna naliczona w oparciu o postanowienia niniejszego paragrafu nie pokryje poniesionej szkody, strony mogą dochodzić odszkodowania uzupełniającego.

§ 14

1. Wykonawca gwarantuje wykonanie robót jakościowo dobrze, zgodnie z obowiązującymi przepisami prawa i sztuką budowlaną, bez wad, które pomniejszą wartość robót lub uczynią obiekt nieprzydatnym do użytkowania zgodnie z przeznaczeniem.
2. Wykonawca udziela gwarancji jakości na roboty objęte niniejszym zamówieniem **na okres miesięcy** od dnia podpisania protokołu odbioru końcowego.
3. Okres rękojmi będzie równoległy z okresem udzielonej gwarancji.
4. W okresie trwania gwarancji jakości i rękojmi za wady przeglądy gwarancyjne będą się odbywały w następujących terminach:
 - na każde żądanie Zamawiającego w przypadkach stwierdzenia wad i usterek przez służby Zamawiającego,
 - na jeden miesiąc przed zakończeniem okresu udzielonej gwarancji jakości.
5. W każdym przypadku koszty przygotowania i organizacji przeglądów ponosi Wykonawca.

§ 15

1. Celem wyłączenia odpowiedzialności materialnej Zamawiającego z tytułu szkód mogących powstać w związku z wykonywaniem robót określonych w § 1 niniejszej umowy, Wykonawca zobowiązany jest do zawarcia umowy ubezpieczenia od odpowiedzialności cywilnej za szkody wyrządzone osobom trzecim przy prowadzeniu określonej działalności gospodarczej przez Wykonawcę na wartość min 100 000,00zł.
2. Koszty ubezpieczenia ponosi Wykonawca.
3. Wykonawca jest zobowiązany przedłożyć Zamawiającemu polisę ubezpieczeniową, o której mowa w ust.1 niniejszej umowy oraz dowody opłacenia składek w dniu podpisania umowy. Kserokopia ww. polisy oraz dowody opłacenia składek stanowią załącznik do niniejszej umowy.

§ 16

Pod rygorem nieważności wszelkie zmiany umowy mogą nastąpić za obopólną zgodą stron wyrażoną na piśmie w formie aneksu do niniejszej umowy.

§ 17

Strony wykluczają dopuszczalność cesji wierzytelności wynikających z niniejszej umowy na osoby trzecie bez pisemnej zgody Zamawiającego.

§ 18

Spory, jakie mogą wynikać z realizacji postanowień niniejszej umowy strony poddają pod rozstrzygnięcie Sądu właściwego miejscowo dla siedziby Zamawiającego.

§ 19

W sprawach nieuregulowanych niniejszą umową mają zastosowanie właściwe przepisy Kodeksu Cywilnego.

§ 20

Umowa została sporządzona w dwóch jednobrzmiących egzemplarzach po jednym egzemplarzu dla każdej ze stron.

ZAMAWIAJĄCY

WYKONAWCA

.....

.....

PRZEDMIAR ROBÓT

CPV: 45450000-6 Roboty budowlane wykonczeniowe, pozostałe

Załącznik nr 4

Nazwa robót: Słowackiego 8 - remont tarasu

Lokalizacja: ul. Słowackiego 8
62-500 Konin

PRZEDMIAR

Strona 1

26-09-2024

DZ	POZ	SYMBOL POZYCJI	NAZWA POZYCJI PRZEDMIAROWEJ	JEDN MIARY	ILOŚĆ
1		CPV 45450000-6: Roboty budowlane wykonczeniowe, pozostałe			
1	10	KNR 404-08-04-03-00	Rozebranie konstrukcji balustrad stalowych kondygnacji III	metr	23,000
		<i>Lp Nazwa</i> 1	<i>Obliczenie ilości</i> 4+11+4+4		23,000
1	11	KNKB 006-08-08-03-00	Analogia: rozebranie przegrodzenia na tarasie	metr	4,500
1	20	KNR 404-05-06-04-00	Rozebranie pokrycia dachowego z blachy nie nadającej się do użytku	m ²	49,500
		<i>Lp Nazwa</i> 1	<i>Obliczenie ilości</i> 11,0*4,5		49,500
1	30	KNR 404-05-09-02-00	Rozebranie pokrycia dachowego z papy na deskowaniu na zakład	m ²	49,500
1	40	KNR 404-04-03-02-00	Rozebranie deskowania dachu na styk	m ²	49,500
1	50	KNR 404-05-06-05-00	Rozebranie rynien dachowych z blachy nie nadającej się do użytku	metr	11,000
1	60	KNR 401-05-35-08-00	Rozebranie obróbek blacharskich murów, okapów itp. nie nadających się do użytku	m ²	9,500
		<i>Lp Nazwa</i> 1	<i>Obliczenie ilości</i> 0,5*19		9,500
1	70	KNNR N007-02-08-02-00	Analogia: dospawanie dwuteownika IPE-80 do konstrukcji nośnej dachu	Mg	0,036
1	80	KNR 202-04-06-01-00	Murłaty o przekroju do 180 cm ²	m ³	0,440
		<i>Lp Nazwa</i> 1	<i>Obliczenie ilości</i> 0,2*0,2*11		0,440
1	90	912-03-01-04-00	Analogia: Izolacja z wełny skalnej TOPROCK SUPER 150mm ułożonych na folii polietylenowej paroizolacyjnej na stropie	m ²	49,500
1	100	912-02-04-03-00	Analogia: ułożenie folii paroizolacyjnej na wełnie	m ²	49,500
1	110	KNR 202-04-10-03-00	Ołączenie połaci dachowych łątami 40x60 mm o rozstawie co 16-24 cm	m ²	49,500
1	120	KNR 202-40-07-03-00	Analogia: ułożenie płyt z sklejki szalnikowej wodoodpornej gr 21mm na łątach	m ²	49,500
1	130	KNR 202-05-28-02-60	Renowacja dachów papa termozgrzewalna DKD - krycie papą (pokrycie dachu papą podkładową oraz wierzchniego krycia) papa podkładowa ICOPAL Extradach Baza 4,0 Szybki Profil SBS gr. 4mm, papa wierzchniego krycia Extradach Top 5,2 Szybki Profil SBS gr. 5,2 mm	m ²	49,500
1	140	KNR 202-05-41-02-00	Obróbki blacharskie z blachy powlekanej o szer od 25 cm	m ²	3,300
		<i>Lp Nazwa</i> 2 Pas podrynnowy	<i>Obliczenie ilości</i> 0,3*11		3,300
1	150	KNR 202-05-41-01-00	Obróbki blacharskie z blachy powlekanej o szer do 25 cm	m ²	4,650
		<i>Lp Nazwa</i> 1 Pas nadrynnowy	<i>Obliczenie ilości</i> 0,15*11		1,650
		2 Okap	0,15*10		1,500
		3 Listwa ścienna	0,15*10		1,500
1	160	KNR 202-05-17-04-00	Montaż prefabrykowanych rynien z blachy OC półokrągłych ø 150	metr	11,000
1	170	KNR 202-05-17-09-00	Analogia: kształtki rynnowe	szt	2,000
1	180	KNR 202-12-09-01-00	Balustrady z pochwytym stalowym tarasowe	metr	20,000
1	190	KNR 202-16-21-02-10	Rusztowania ramowe zewnętrzne "pletta KOMBI" wys do 15 m	m ²	180,000
		<i>Lp Nazwa</i> 1	<i>Obliczenie ilości</i> 15*12		180,000
1	191	RUSZ 48201	Czas pracy rusztowania	m-godz	151,861
		<i>Dz Poz</i> 1 10	<i>Nazwa Pozycji</i> Rozebranie konstrukcji balustrad stalowych kondygnacji III	<i>Ilość R-godz</i> 21,85	<i>Ilość M-godz</i> 8,671
				<i>Skład zespołu</i> 3	<i>Wsp. przestoju</i> 0,84

DZ	POZ	SYMBOL POZYCJI	NAZWA POZYCJI PRZEDMIAROWEJ		JEDN MIARY	IŁOŚĆ
1	11		Analogia: rozebranie przegrodzenia na tarasie	3,54	3 0,84	1,406
1	20		Rozebranie pokrycia dachowego z blachy nie nadającej się do użytku	4,46	3 0,84	1,768
1	30		Rozebranie pokrycia dachowego z papy na deskowaniu na zakład	9,90	3 0,84	3,929
1	40		Rozebranie deskowania dachu na styk	8,42	3 0,84	3,339
1	50		Rozebranie rynien dachowych z blachy nie nadającej się do użytku	1,10	3 0,84	0,437
1	60		Rozebranie obróbek blacharskich murów, okapów itp. nie nadających się ...	2,85	3 0,84	1,131
1	70		Analogia: dospawanie dwuteownika IPE-80 do konstrukcji nośnej dachu	22,61	3 0,84	8,971
1	80		Murlaty o przekroju do 180 cm ²	5,45	2 0,84	3,242
1	90		Analogia: Izolacja z wełny skalnej TOPROCK SUPER 150mm ułożonych ...	9,41	3 0,84	3,732
1	100		Analogia: ułożenie folii paroizolacyjnej na wełnie	2,48	3 0,84	0,982
1	110		Ołacenie połaci dachowych łątami 40x60 mm o rozstawie co 16-24 cm	14,65	2 0,84	8,723
1	120		Analogia: ułożenie płyt z sklejki szalnikowej wodoodpornej gr 21mm na ł...	11,82	3 0,84	4,690
1	130		Renowacja dachów papa termozgrzewalna DKD - krycie papą (pokrycie d...	25,21	3 0,84	10,002
1	140		Obróbki blacharskie z blachy powlekanej o szer od 25 cm	4,46	3 0,84	1,768
1	150		Obróbki blacharskie z blachy powlekanej o szer do 25 cm	10,00	3 0,84	3,967
1	160		Montaż prefabrykowanych rynien z blachy OC półokrągłych ø 150	5,37	3 0,84	2,130
1	170		Analogia: kształtki rynnowe	0,43	3 0,84	0,169
1	180		Balustrady z pochwytem stalowym tarasowe	38,58	3 0,84	15,310
			Suma (czas pracy rusztowania na jedn. 100 m ²) :			84,367
			Wielkość rusztowania :		100 m ²	1,800

JEDNOSTKA PROJEKTOWA GENERALNY PROJEKTANT		ZAKŁAD BUDOWNICTWA OGÓLNEGO ANIMAR ANDRZEJ KOŁODZIEJSKI UL. ŚNIADECKICH 14 62-510 KONIN mob.: +48 601 72 20 21, e-mail: andrzej-kolodziejski1@wp.pl			
STADIUM OPRACOWANIA		PROJEKT BUDOWLANY Załącznik nr 5			
ELEMENT PROJEKTU BUDOWLANEGO		PROJEKT ARCHITEKTONICZNO – BUDOWLANY			
INWESTOR		MIASTO KONIN, 62-500 KONIN, PLAC WOLNOŚCI 1, w imieniu i na rzecz którego działa PRZEDSIĘBIORSTWO GOSPODARKI KOMUNALNEJ I MIESZKANIOWEJ SPÓŁKA Z O.O.W KONINIE, UL. MARII DĄBROWSKIEJ 8			
NAZWA ZAMIERZENIA BUDOWLANEGO		REMONT TARASÓW NAD MIESZKANAMI 17,18 W BUDYNKU MIESZKALNYM ULICA SŁOWACKIEGO 8 ,62-500 KONIN			
ADRES I KATEGORIA OBIEKTU BUDOWLANEGO		MIEJSCOWOŚĆ		KONIN	
		KATEGORIA OBIEKTU BUDOWLANEGO		XIII	
POZOSTAŁE DANE ADRESOWE		NAZWA JEDNOSTKI EWIDENCYJNEJ:			
		NAZWA OBRĘBU EWIDENCYJNEGO:			
		NUMERY DZIAŁEK EWIDENCYJNYCH:			
ZESPÓŁ AUTORSKI	IMIĘ I NAZWISKO	SPECJALNOŚĆ I NUMER UPRAWNIEN BUDOWLANYCH		DATA	PODPIS
Opracował	mgr inż. Andrzej Kołodziejski	do projektowania i kierowania robotami bud. w specjalności konstrukcyjno - budowlanej nr uprawnień: UAN. 97/8346/11/32/87	Konstrukcja	04.2023	
Projektant	mgr inż, arch. MARIKA SYPNIEWSKA	6/WPOKK/2016 specjalność architektoniczna	Architektura	04.2023	

PROJEKT BUDOWLANY REMONTU TARASÓW NAD MIESZKANIAMI 17,18 W BUDYNKU
MIESZKALNYM ULICA SŁOWACKIEGO 8 W KONINIE

PROJEKT BUDOWLANY

ARCHITEKTURA

INWESTOR: MIASTO KONIN, 62-500 KONIN, PLAC WOLNOŚCI 1, w imieniu i na rzecz
którego działa PRZEDSIĘBIORSTWO GOSPODARKI KOMUNALNEJ I
MIESZKANIOWEJ SPÓŁKA Z O.O.W KONINIE, UL. MARII DĄBROWSKIEJ 8

ADRES INWESTYCJI: 6 2 - 5 0 0 K O N I N , U L . S Ł O W A C K I E G O 8

PROJEKTANT:

KONIN , KWIECIEŃ 2023 r.

ZAWARTOŚĆ OPRACOWANIA

I. Część opisowa

1. Opis do projektu budowlanego - Remont tarasów nad mieszkaniami 17,18 w budynku mieszkalnym wielorodzinnym

II. Część rysunkowa

SPIS RYSUNKÓW

NR RYS.	TEMAT
1	Plan sytuacyjny
1-3	Taras - inwentaryzacja
4-8	Taras - projekt remontu
	Rysunki detali - rozwiązania wg technologii

I. CZĘŚĆ OPISOWA

OPIS DO PROJEKTU BUDOWLANEGO

1. Podstawa opracowania:

- 1.1. Zlecenie na wykonanie prac projektowych.
- 1.2. Materiały wyjściowe - inwentaryzacja własna balkonów.
- 1.3. Wizja lokalna.
- 1.4. Ustawa Prawo budowlane.

2. Przedmiot opracowania

Przedmiotem opracowania jest projekt remontu tarasów w budynku mieszkalnym wielorodzinnym.
Opis stanu istniejącego

Przedmiotowy obiekt to budynek mieszkalny wielorodzinny, w zabudowie zwartej, trzykondygnacyjny. Ściany nośne wykonane z cegły pełnej.
Balkony wykonane jako płyty żelbetowe w układzie wspornikowym. Całość balkonów okala balustrada do wysokości 110cm. Konstrukcja płyty żelbetowej znajduje się w stanie dobrym.

3. Podstawowe działania remontowe:

Remont tarasu będzie polegał na:

- a) Usunięcie istniejącego pokrycia płyty balkonowej i odcięcie słupków balustrady.
- b) Montaż słupków balustrady.
- c) Wykończenie balkonu.
- d) Zamontowanie balustrad balkonowych.
- e) Przed przystąpieniem do prac wykonawca zobowiązany jest do zabezpieczenia miejsca budowy naczas remontu. W pierwszej kolejności należy usunąć całą balustradę stalową. Usunąć wykończenie płyt balkonów (płytki, opierzenia itp.) tak aby pozostawić samą płytę żelbetową balkonu. Przed przystąpieniem do dalszych prac remontowych Wykonawca zobowiązany jest do oceny stanu technicznego konstrukcji płyt, w przypadku stwierdzenia korozji betonu należy wykonać jego naprawę w celu uzyskania odpowiedniej nośności oraz bezpieczeństwa.

4. Remont tarasu

4.1. Prace przygotowawcze:

- Wokół tarasów zamontować rusztowania ramowe lub rurowe, wyposażone we wszystkie wymagane elementy ochronne. Rusztowania należy ustawiać z wystarczająco dużym odstępem od powierzchni ścian dla zapewnienia odpowiedniej przestrzeni roboczej; ustawione

- rusztowanie wymaga odbioru technicznego.
- Wykonać zabezpieczenie odgromowe rusztowania zgodnie z przepisami i instrukcją producenta rusztowań. Zespoły montażowe powinny być przeszkolone w zakresie eksploatacji urządzeń transportu pionowego i prac na rusztowaniach. Pracownicy powinni posiadać stosowne dokumenty uprawniające ich do prac na wysokości. Od strony dojść do budynku osłonić rusztowanie całościowo siatkami ochronnymi. Nad wejściami do budynku wykonać zadaszania ochronne.
 - Drzwi balkonowe zabezpieczyć grubą przezroczystą folią ochronną na czas trwania robót

Przygotowanie narzędzi i sprzętu:

- Urządzenia transportu pionowego
- Szczotki druciane do czyszczenia powierzchni ścian (ręczne i mechaniczne), szpachle i paki metalowe lub z tworzywa sztucznego do nakładania zapraw i mas klejących oraz tynkarskich
- Aparaty do zmywania powierzchni ścian
- Wałki i pędzle do malowania
- Mieszadła wolnoobrotowe ze stali nierdzewnej (400-500 obr./min)
- Mieszadła koszyczkowe napędzane wiertarką elektryczną oraz pojemniki do przygotowywania mas klejących i mas tynkarskich

Przygotowanie materiałów:

- Sprawdzenie jakości materiałów jest obowiązkiem Wykonawcy.
- Zastosowane materiały powinny odpowiadać wymaganiom aktualnych norm bądź wymaganiom podanym w aprobaty technicznych wydanych przez Instytut Techniki Budowlanej.
- Każda partia materiałów winna być dostarczona na budowę z kopią certyfikatu stwierdzającą zgodność właściwości technicznych z wymogami podanymi w normach i aprobaty. Partia materiału dostarczona bez kopii certyfikatu może być odrzucona.
- Materiały i wyroby budowlane muszą być zgodne z aprobatą techniczną producenta i powinny posiadać dokumenty potwierdzające ich jakość i zgodność z tym systemem tj.:
 - Deklarację Właściwości Użytkowych
 - kartę techniczną i kartę charakterystyki dla danego wyrobu
 - Certyfikat Zakładowej Kontroli Produkcji dla danego wyrobu zdefiniowanego w aprobacie.
- Wykonać nacięcie poziome na ścianie na wysokości 13 cm. Usunąć styropian. Wkleić nowy styropian grubości 5 cm.

Montaż nowych balustrad balkonowych

Zaprojektowano balustrady stalowe złożone z ramek z wypełnieniem, z słupków oraz z poręczy. Mocowanie balustrad do ścian wykonać za pomocą wklejanych kotew z prętów gwintowanych. Przewidziano wykonanie kotew w postaci stalowych prętów gwintowanych, osadzanych w warstwie konstrukcyjnej ściany z wykorzystaniem żywic dedykowanych do podłoża murowanych wykonanych z cegły ceramicznej. Dopuszcza się stosowanie żywic KOELNER R-KEM II/RM-50, EULTI HIT-HY 50 lub Chem-Set TCM 380P

finny TRE1TEK lub innych o analogicznych właściwościach mechanicznych.
Należy zwrócić uwagi na zastosowanie właściwej żywicy, w zależności od temperatury w dniu wykonywania prac.

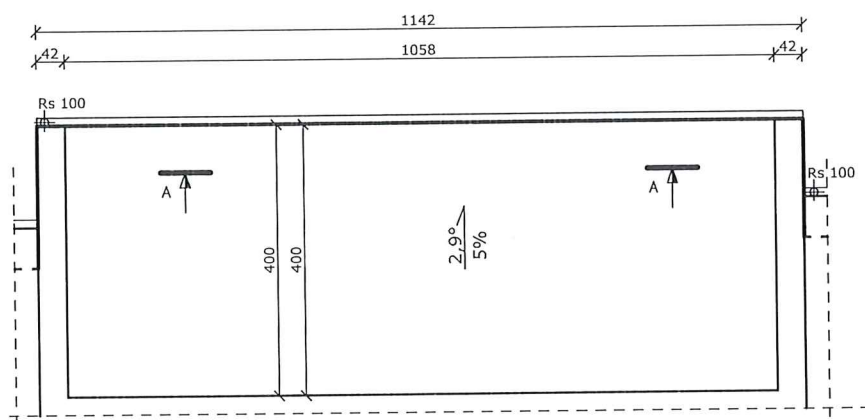

RZUT TARASU

1:100

- papa
- deska 2,1cm
- łaty 4x6cm
- IPE-80 rozstaw około 90cm
- wetna mineralna 10cm
- strop 24 cm

PRZEKRÓJ A-A

1:25

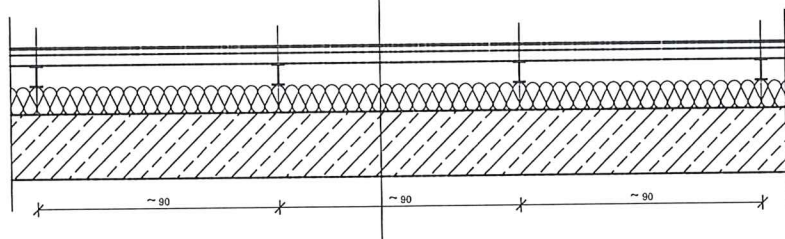

**Remont pokrycia dachowego w budynku mieszkalnym przy
ulicy Słowackiego 8 w Koninie
Zakład Budownictwa Ogólnego "Animar"
Andrzej Kołodziejcki**

OBIEKT	BUDYNEK MIESZKALNY WIELORODZINNY UL. SIKORSKIEGO 8		SKALA	1:100
TEMAT RYSUNKU	RZUT DACHU- INWENTARYZACJA		NR RYS.	1
INWESTOR	MIASTO KONIN PLAC WOLNOŚCI1, 62-500 KONIN W Imieniu którego działła PGKIM SP. Z O.O. MARIII DĄBROWSKIEJ 8,62-510 KONIN	BRANŻA	ARCHITEKTONICZNO -BUDOWLANA	DATA
ADRES BUDOWY	SŁOWACKIEGO 8, 62-500 KONIN DZ. NR. 132/3 OBREB STARÓWKA, MIASTO KONIN	PROJEKTANT	mgr inż. arch. Marika Sypniewska uprawnien nr 6/WPOKK/2016	
		OPRACOWAŁ	mgr inż. Andrzej Kołodziejcki uprawnien nr 97/8346/II/32/87	
		OPRACOWAŁ	inż. Andrzej Staszak	

Rozporządzenie i powołanie niniejszej dokumentacji bez zgody posiadacza
praw autorskich jest zabronione. Dz.U.24/1994, poz.83, art. 115-118.

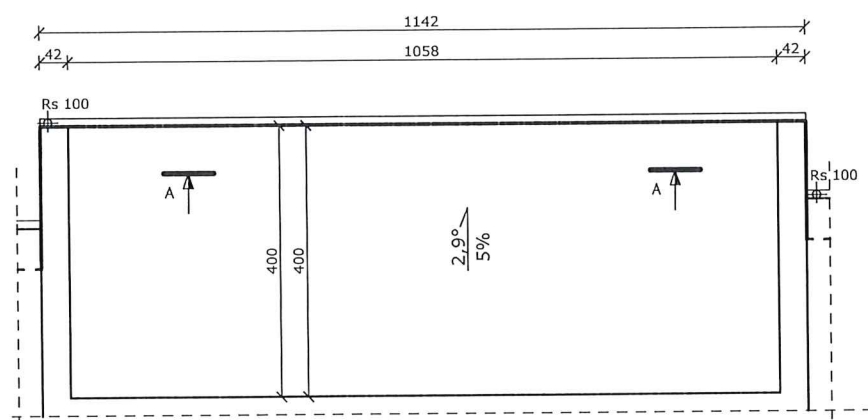

RZUT TARASU
1:100

- deska kompozytowa
- legary
- 2xpapa
- sklejka szalunkowa wodoodporna 2,1cm
- łaty 4x6cm
- IPE-80 rozstaw około 90cm
- wełna mineralna 15cm
- paroizolacja
- strop 24 cm

PRZEKRÓJ A-A
1:25

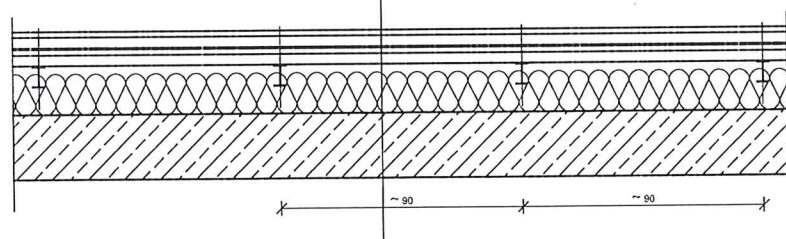

**Remont pokrycia dachowego w budynku mieszkalnym przy
ulicy Słowackiego 8 w Koninie
Zakład Budownictwa Ogólnego "Animar"
Andrzej Kołodziejski**

OBIEKT	BUDYNEK MIESZKALNY WIELORODZINNY UL. SIKORSKIEGO 8	SKALA	1:100
TEMAT RYSUNKU	RZUT DACHU- REMONT	NR RYS.	2
INWESTOR	MIASTO KONIN PLAC WOLNOŚCI 1, 62-500 KONIN W imieniu którego działają PGKIM SP. Z O.O. MARII DĄBROWSKIEJ 8, 62-510 KONIN	BRANŻA	ARCHITEKTONICZNO - BUDOWLANA
ADRES BUDOWY	SŁOWACKIEGO 8, 62-500 KONIN DZ. NR. 132/3 OBREB STARÓWKA, MIASTO KONIN	PROJEKTANT	mgr inż. arch. Marika Sypniewska uprawnien nr 6/WPOKK/2016
		OPRACOWAŁ	mgr inż. Andrzej Kołodziejski uprawnien nr 97/8346/II/32/87
		OPRACOWAŁ	inż. Andrzej Staszak

Responsalność i powołanie niniejszej dokumentacji bez zgody posiadacza praw autorskich jest zabronione. Dz.U.24/1994, poz.83, art. 115-118.

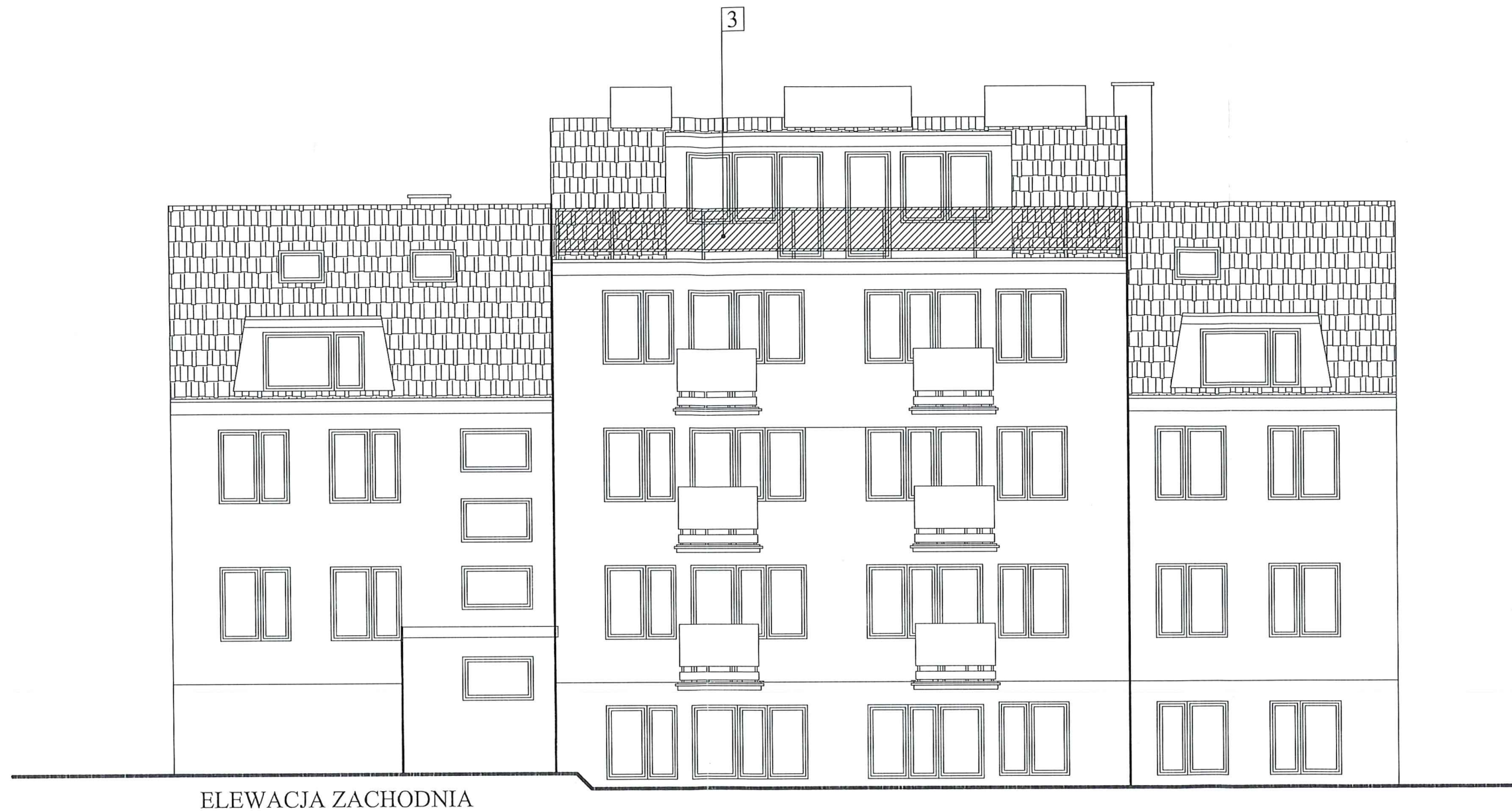

ELEWACJA ZACHODNIA

ELEWACJE

1:100

Zakład Budownictwa Ogólnego "Animar"
Andrzej Kołodziejski

NAZWA ZADANIA				REMONT TARASÓW NAD MIESZKANIEM 17, 18 UL. SŁOWACKIEGO 8, 62-500 KONIN			
OBJEKT		BUDYNEK WIELORODZINNY UL. SŁOWACKIEGO 8		SKALA	1:100		
TEMAT RYSUNKU		ELEWACJE - INWENTARYZACJA		NR RYS.	1		
INWESTOR	MIASTO KONIN PLAC WOLNOŚCI 1, 62-500 KONIN W imieniu którego działa PGKIM SP. Z O.O. MARI DĄBROWSKIEJ 8, 62-500 KONIN	BRANŻA	ARCHITEKTONICZNO - BUDOWLANA	DATA	09.2024 r.		
ADRES BUDOWY	SŁOWACKIEGO 8, 62-500 KONIN DZ. NR. 135/2 OBREB STARÓWKA, MIASTO KONIN	PROJEKTANT	mgr inż. arch. Marika Sypniewska uprawnienia nr 6/WPOKK/2016				
		OPRACOWAŁ	mgr inż. Andrzej Kołodziejski uprawnienia nr 97/8346/II/32/87				
		OPRACOWAŁ					

Responsualność i powstanie niniejszej dokumentacji bez zgody posiadacza praw autorskich jest zabronione. Dz. 024/1994, poz. 83, art. 115-118.

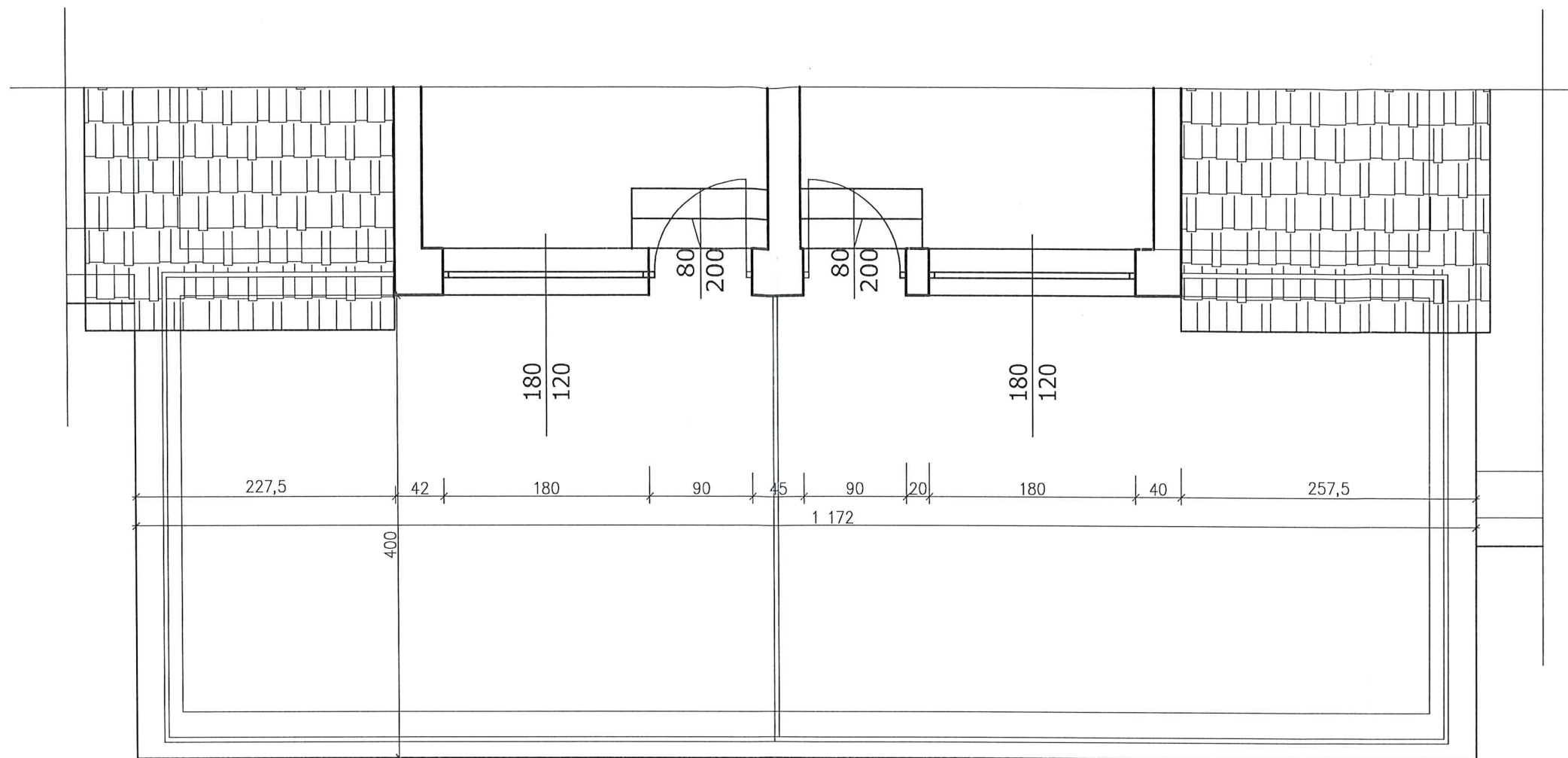

RZUT TARASU

1:100

Zakład Budownictwa Ogólnego "Animar"
Andrzej Kołodziejski

NAZWA ZADANIA	REMONT TARASÓW NAD MIESZKANIEM 17, 18 UL. SŁOWACKIEGO 8, 62-500 KONIN		
OBIEKT	BUDYNEK WIELORODZINNY UL. SŁOWACKIEGO 8	SKALA	1:100
TEMAT RYSUNKU	RZUT TARASU	NR RYS.	2
INWESTOR	MIASTO KONIN PLAC WOLNOŚCI, 62-500 KONIN W imieniu którego działają POKIM SP. Z O.O. MARI DĄBROWSKIEJ 8, 62-500 KONIN	BRANZA	ARCHITEKTONICZNO - BUDOWLANA
ADRES BUDOWY	SŁOWACKIEGO 8, 62-500 KONIN DZ. NR. 135/2 OBRĘB STARÓWKA, MIASTO KONIN	PROJEKTANT	mgr inż. arch. Marika Sypniewska uprawnienia nr 6/WPOKK/2016
		OPRACOWAŁ	mgr inż. Andrzej Kołodziejski uprawnienia nr 97/8346/II/32/87
		OPRACOWAŁ	
<small>Projekty architektoniczne i projektowe nie są dokumentacją budowlaną. Nie mogą być podstawą przy udzielaniu pozw. na budowę. Działalność gospodarcza, ul. 15-16.</small>			

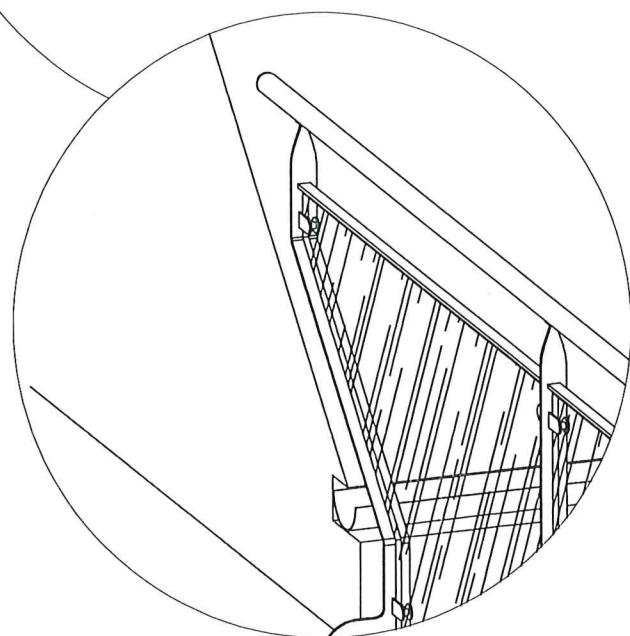
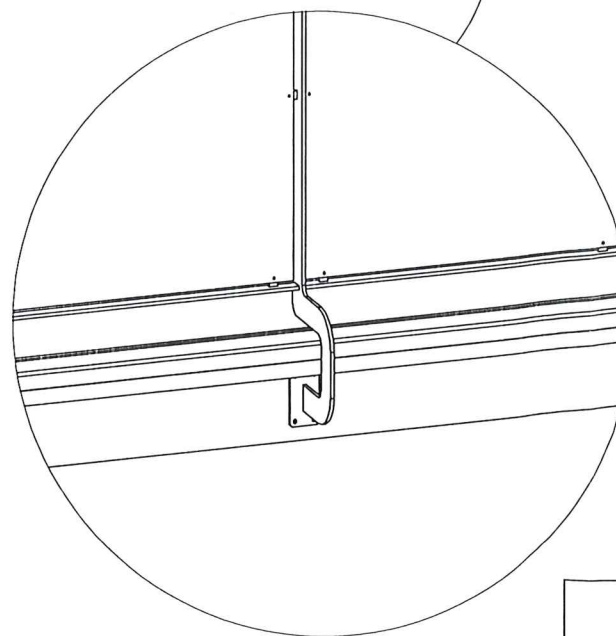
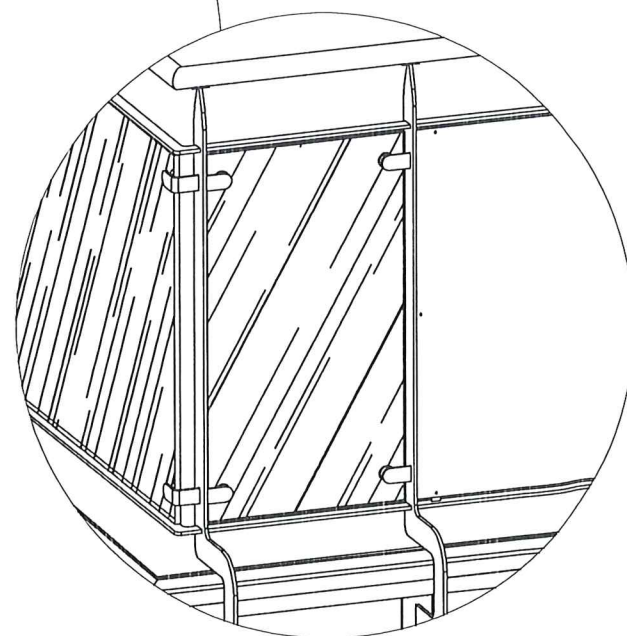
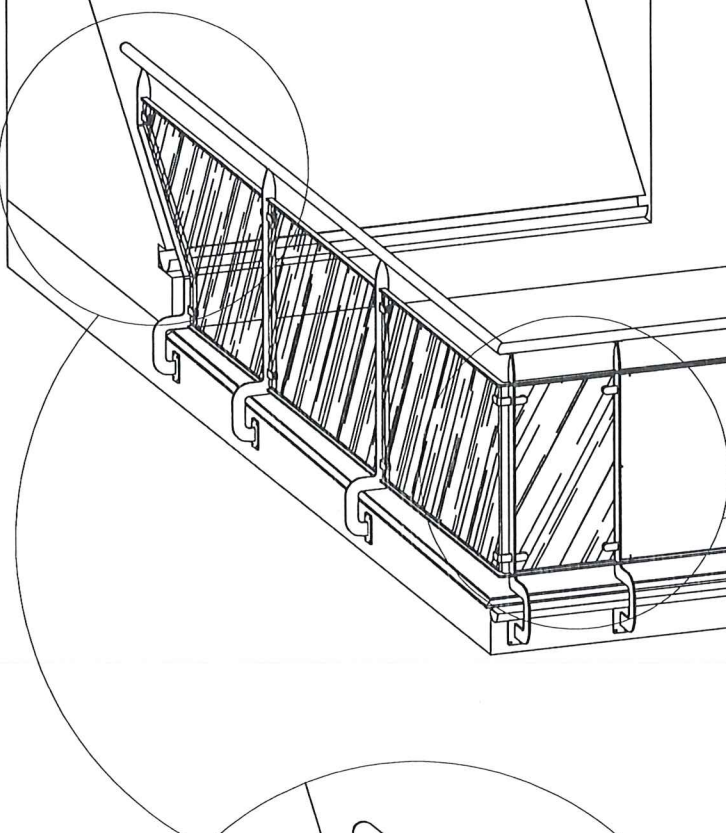
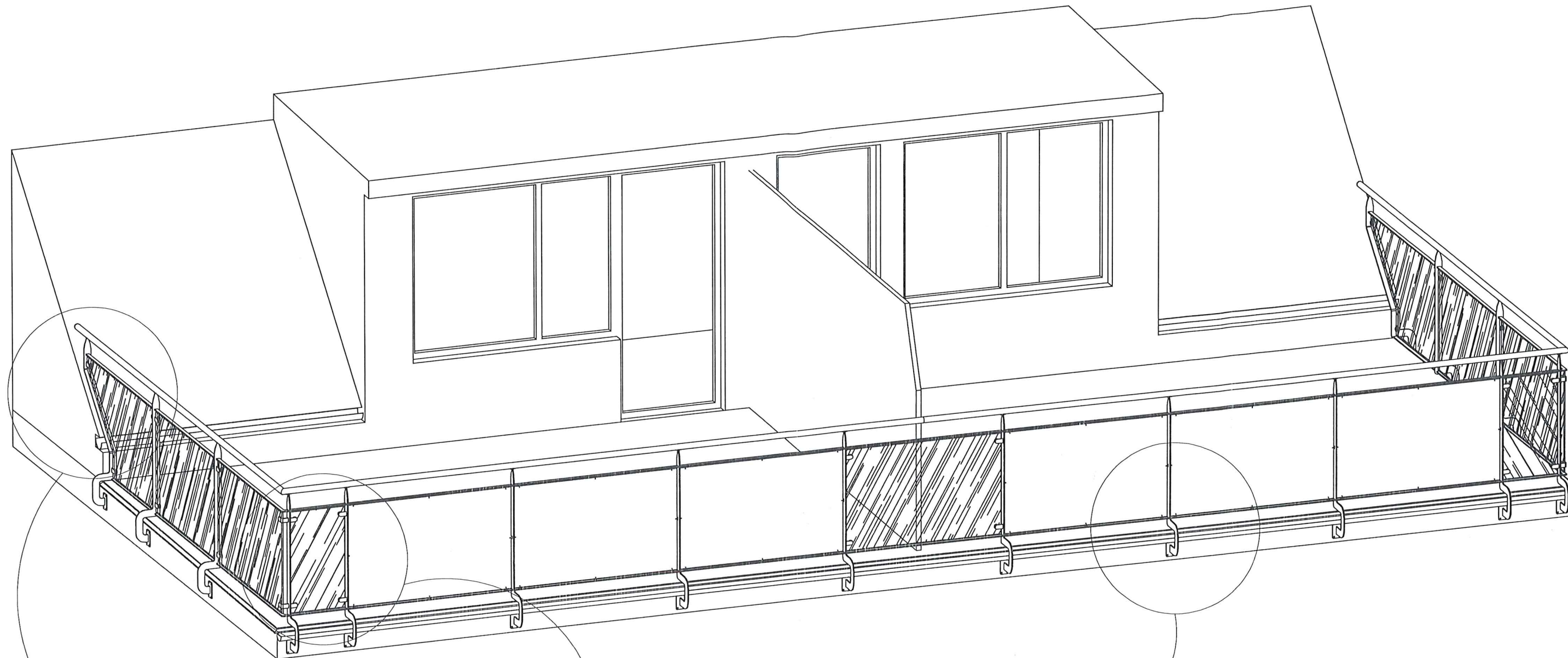

Zakład Budownictwa Ogólnego "Animar"
Andrzej Kołodziejski

NAZWA ZADANIA	REMONT TARASÓW NAD MIESZKANIEM 17, 18 UL. SŁOWACKIEGO 8, 62-500 KONIN			SKALA	-
OBIEKT	BUDYNEK WIELORODZINNY UL. SŁOWACKIEGO 8			NR RYS.	3
TEMAT RYSUNKU	TARAS - PERSPEKTYWA			DATA	09.2024 r.
INWESTOR	MIASTO KONIN PLAC WOLNOŚCI 1, 62-500 KONIN W imieniu którego działają PGKIM SP. Z O.O. WARI DĄBROWSKIEJ 8, 62-500 KONIN	BRANŻA	ARCHITEKTONICZNO - BUDOWLANA	PROJEKTANT	mgr inż. arch. Marika Sypniewska uprawnienia nr 6/WPOKK/2016
ADRES BUDOWY	SŁOWACKIEGO 8, 62-500 KONIN DZ. NR. 135/2 OBRĘB STARÓWKA, MIASTO KONIN	OPRACOWAŁ	mgr inż. Andrzej Kołodziejski uprawnienia nr 97/8346/11/32/87	OPRACOWAŁ	
<small>Wykazane dane i porównanie rysunków dokumentacji budowlanej z projektem wykonawczym przez autorów jest zgodne z Rozporządzeniem Ministra Infrastruktury z dnia 12 kwietnia 2004 r. w sprawie sposobu prowadzenia dokumentacji projektowej, budowlanej, wykonawczej, powykonawczej i innych rodzajów, w szczególności sposobu przygotowania projektu budowlanego.</small>					

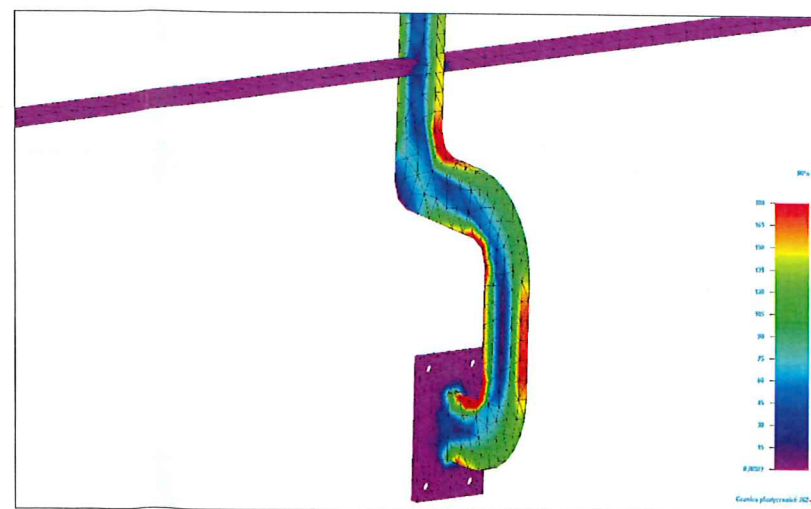
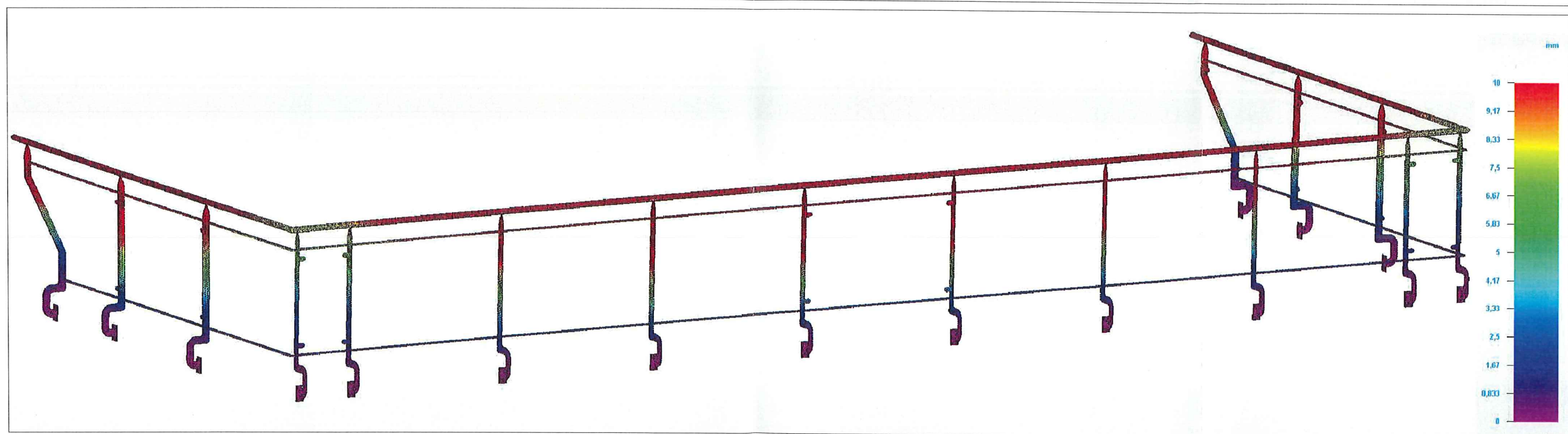
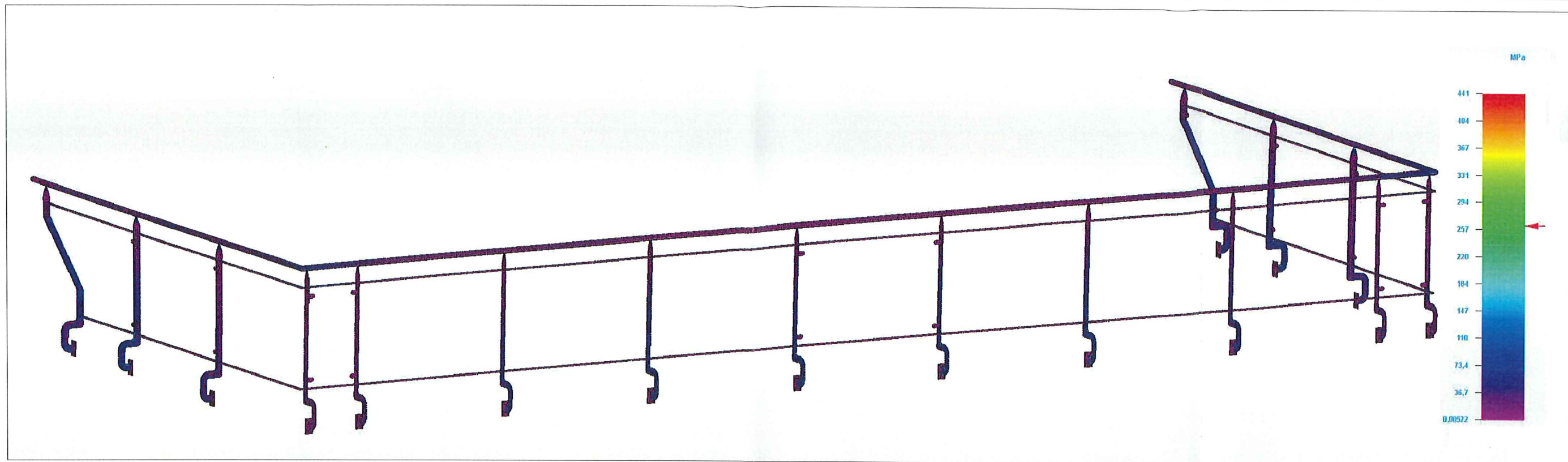

Zakład Budownictwa Ogólnego "Animar"					
Andrzej Kołodziejski					
NAZWA ZADANIA	REMONT TARASÓW NAD MIESZKANIEM 17, 18 UL. SŁOWACKIEGO 8, 62-500 KONIN			SKALA	-
OBIEKT	BUDYNEK WIELORODZINNY UL. SŁOWACKIEGO 8			NR RYS.	4
TEMAT RYSUNKU	BALUSTRADA - NAPRĘŻENIA, PRZEMIESZCZENIA			DATA	09.2024 r.
INWESTOR	MIASTO KONIN PLAC WOLNOŚCI 1, 62-500 KONIN W imieniu którego działają PGKIM SP. Z O.O. MARI DĄBROWSKIEJ 8, 62-500 KONIN	BRANŻA	ARCHITEKTONICZNO - BUDOWLANA	OPRACOWAŁ	mgr inż. arch. Marika Sypniewska uprawnienia nr 6/WPOKK/2016
ADRES BUDOWY	SŁOWACKIEGO 8, 62-500 KONIN DZ. NR. 135/2 OBREB STARÓWKA, MIASTO KONIN	OPRACOWAŁ	mgr inż. Andrzej Kołodziejski uprawnienia nr 97/B346/II/32/87	OPRACOWAŁ	
<small>Przeznaczony jest wyłącznie do użytku inżynierskiego. Nie należy go wykorzystywać do celów innych niż te, dla których został przeznaczony. Wszelkie zmiany i poprawki należy zgłaszać do autora projektu. Wszelkie prawa zastrzeżone. Projekt wykonany w ramach zadania pn. "Modernizacja i remonty obiektów infrastruktury technicznej w gminie Starówka".</small>					

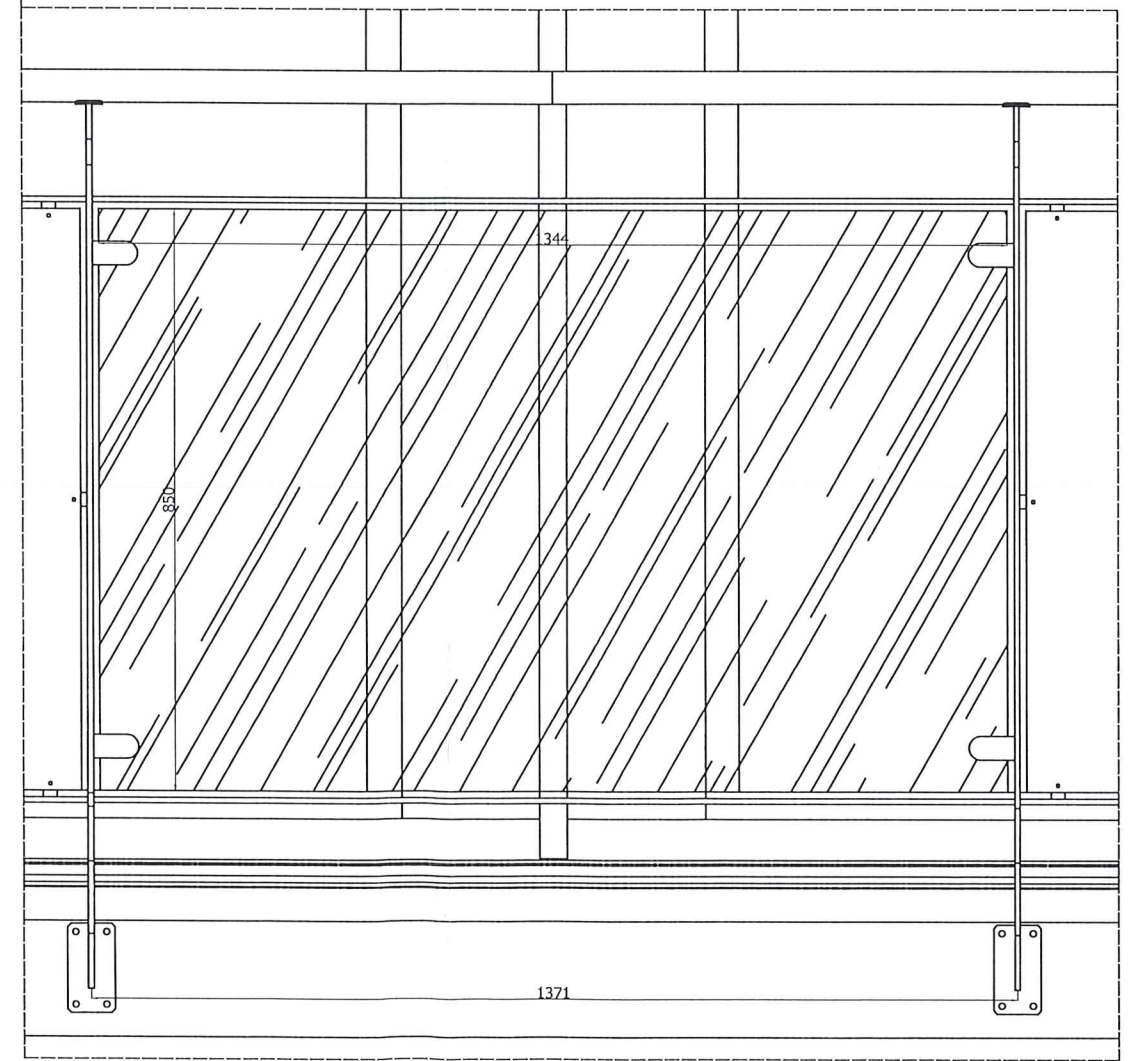
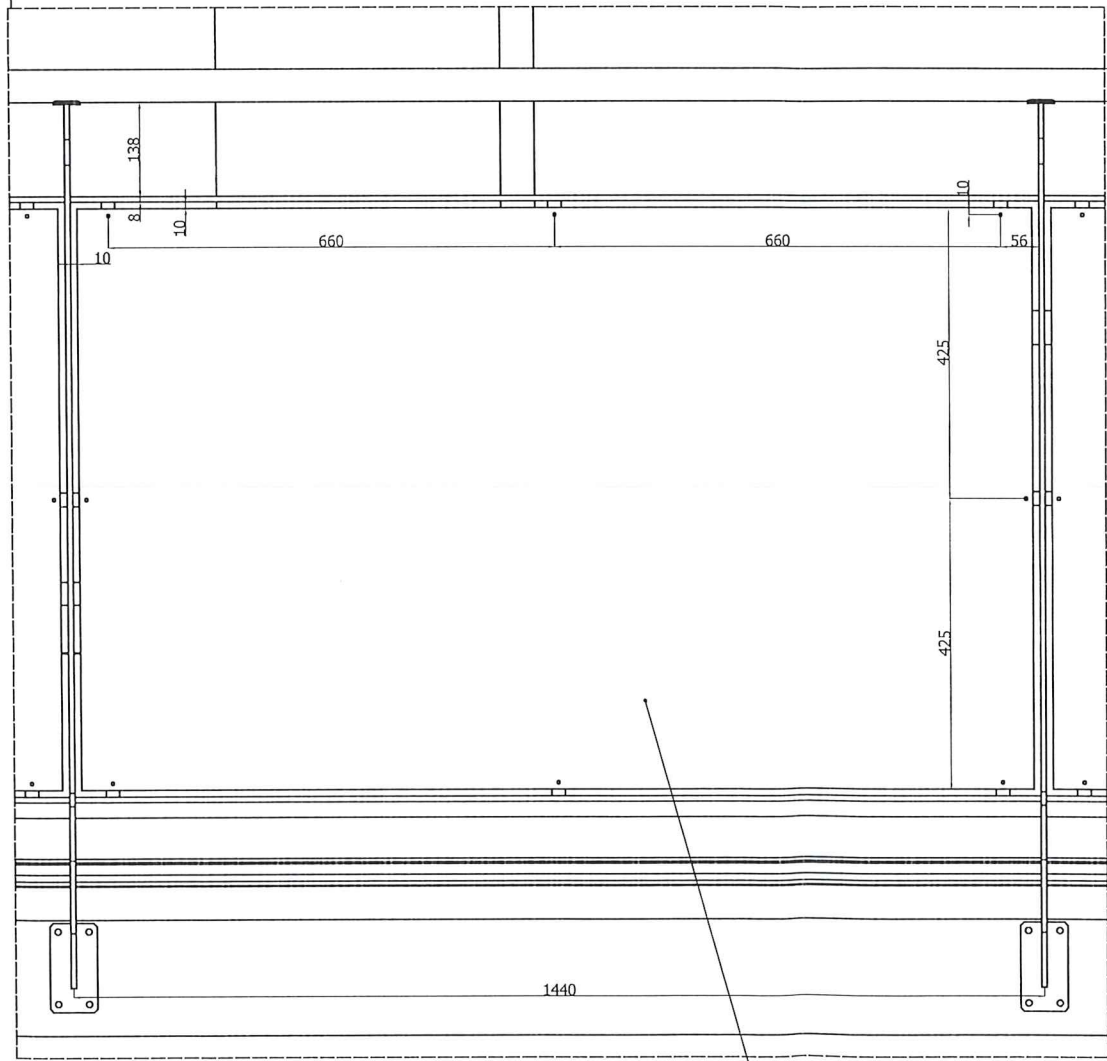
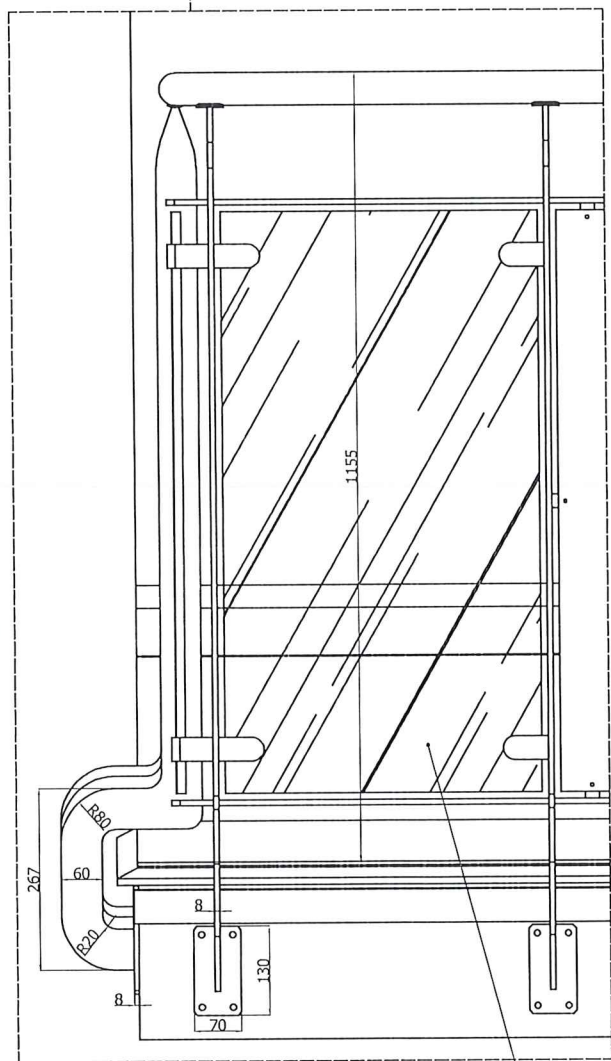
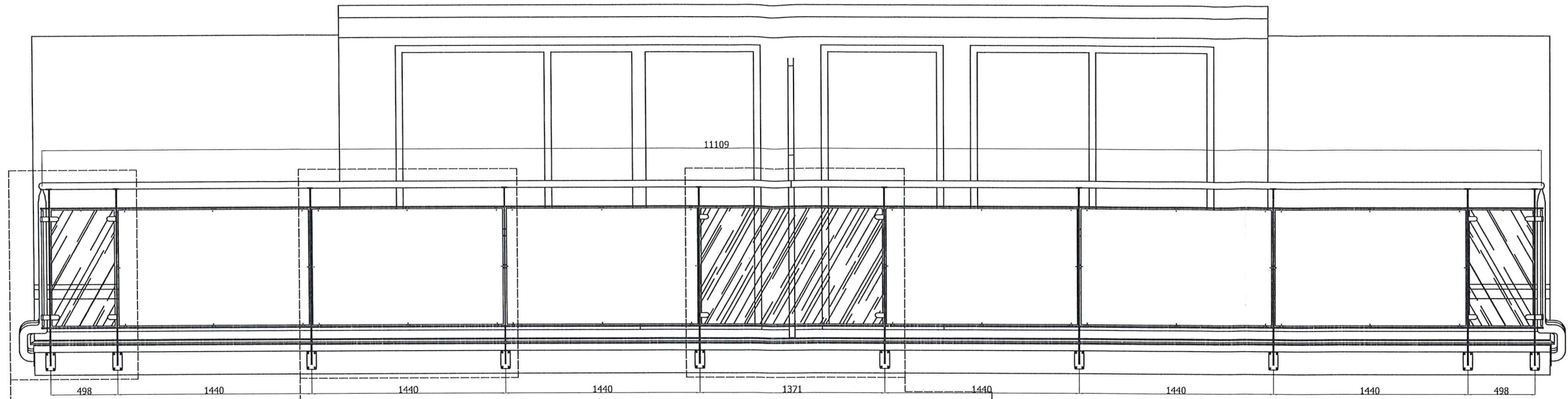

Zakład Budownictwa Ogólnego "Animar"
Andrzej Kołodziejski

NAZWA ZADANIA	REMONT TARASÓW NAD MIESZKANIEM 17, 18 UL. SŁOWACKIEGO 8, 62-500 KONIN				
OBIEKT	BUDYNEK WIELORODZINNY UL. SŁOWACKIEGO 8		SKALA	1:30	
TEMAT RYSUNKU	TARAS – WIDOK Z PRZODU		NR RYS.	5	
INWESTOR	MIASTO KONIN PLAC WOLNOŚCI, 62-500 KONIN W imieniu którego działa PGKIM SP. Z O.O. MARI DĄBROWSKIEJ 8, 62-500 KONIN	BRANŻA	ARCHITEKTONICZNO – BUDOWLANA	DATA	09.2024 r.
ADRES BUDOWY	SŁOWACKIEGO 8, 62-500 KONIN DZ. NR. 135/2 OBRĘB STARÓWKA, MIASTO KONIN	PROJEKTANT	mgr inż. arch. Marika Sypniewska uprawnienia nr 6/WPOKK/2016		
		OPRACOWAŁ	mgr inż. Andrzej Kołodziejski uprawnienia nr 97/8346/II/32/87		
		OPRACOWAŁ			

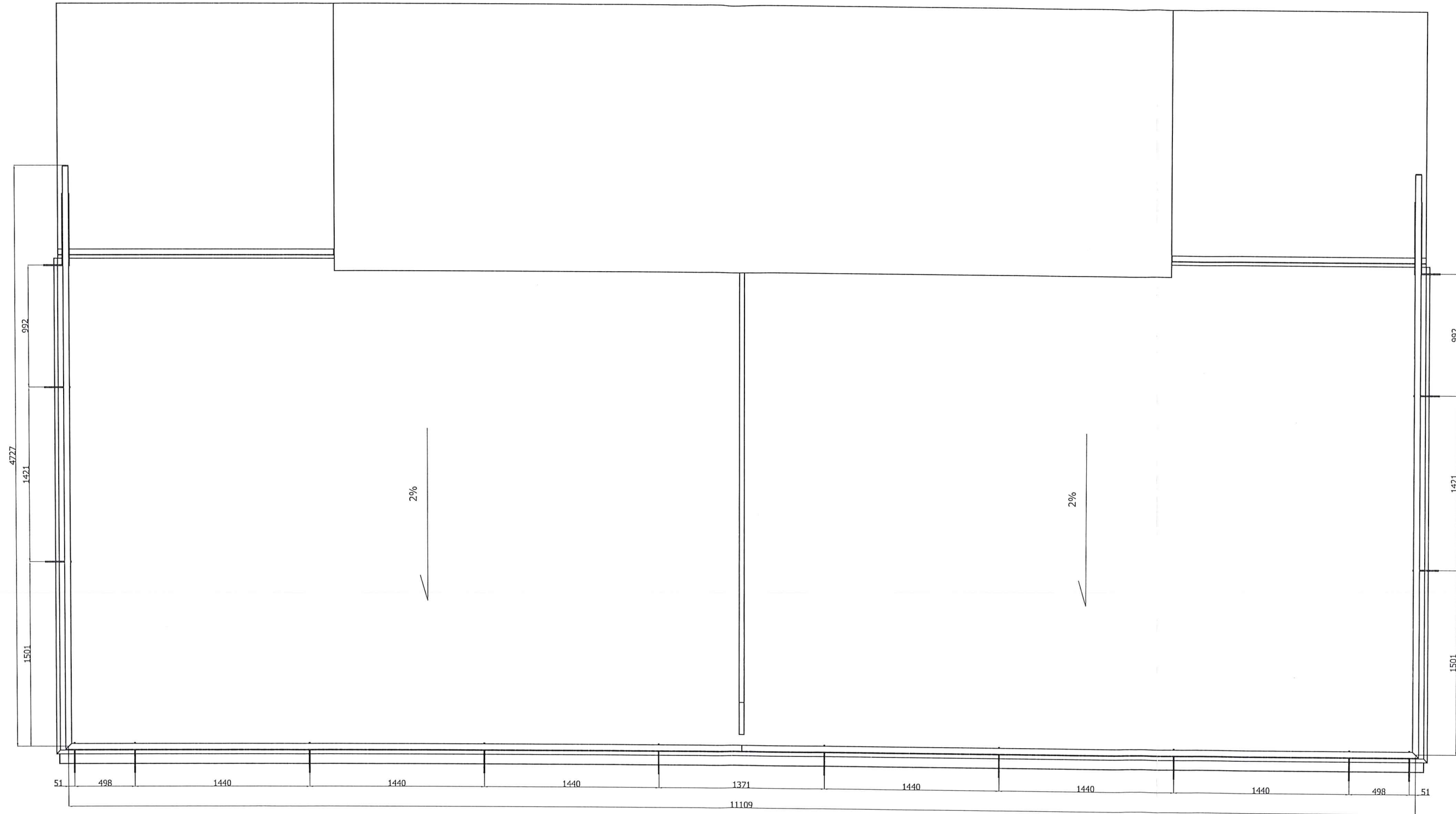

Zakład Budownictwa Ogólnego "Animar"					
Andrzej Kołodziejcki					
NAZWA ZADANIA	REMONT TARASÓW NAD MIESZKANIEM 17, 18 UL. SŁOWACKIEGO 8, 62-500 KONIN				
OBIEKT	BUDYNEK WIELORODZINNY UL. SŁOWACKIEGO 8			SKALA	1:30
TEMAT RYSUNKU	TARAS - WIDOK Z GÓRY			NR RYS.	6
INWESTOR	MIASTO KONIN	BRANŻA	ARCHITEKTONICZNO -BUDOWLANA	DATA	09.2024 r.
	PLAC WOLNOŚCI 1, 62-500 KONIN W imieniu którego działa PGKIM SP. Z O.O. MARI DĄBROWSKIEJ 8, 62-500 KONIN	PROJEKTANT	mgr inż. arch. Marika Sypniewska uprawnienia nr 6/WPOKK/2016		
ADRES BUDOWY	SŁOWACKIEGO 8, 62-500 KONIN	OPRACOWAŁ	mgr inż. Andrzej Kołodziejcki uprawnienia nr 97/8346/11/32/87		
	DZ. NR. 135/2 OBREB STARÓWKA, MIASTO KONIN	OPRACOWAŁ			
<small>Responsabilność i porządek architektoniczny tego projektu przejął autor rysunku. Decyzja nr 24/1984, poz. 44, art. 115-116.</small>					

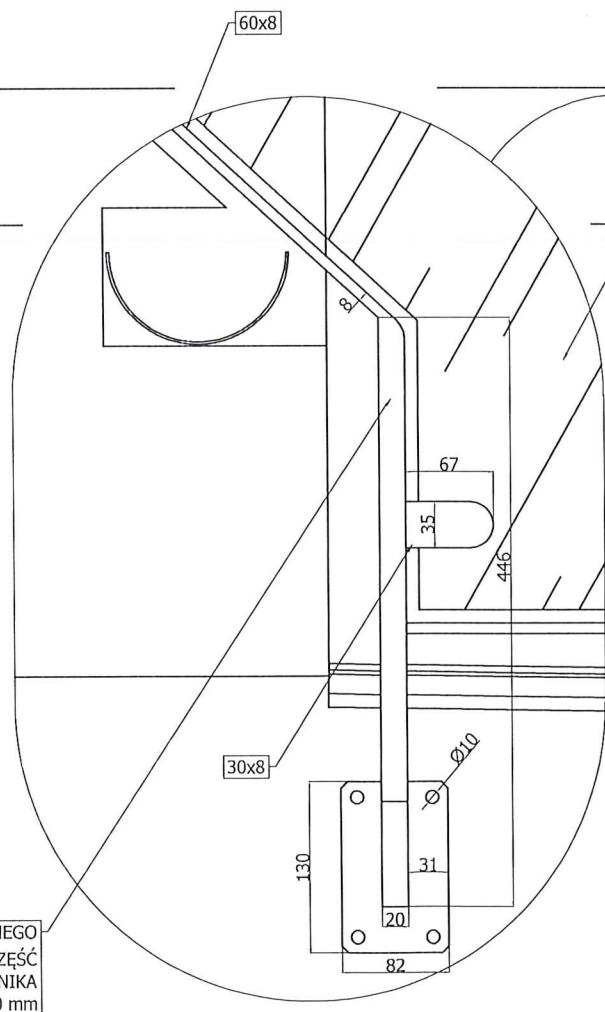
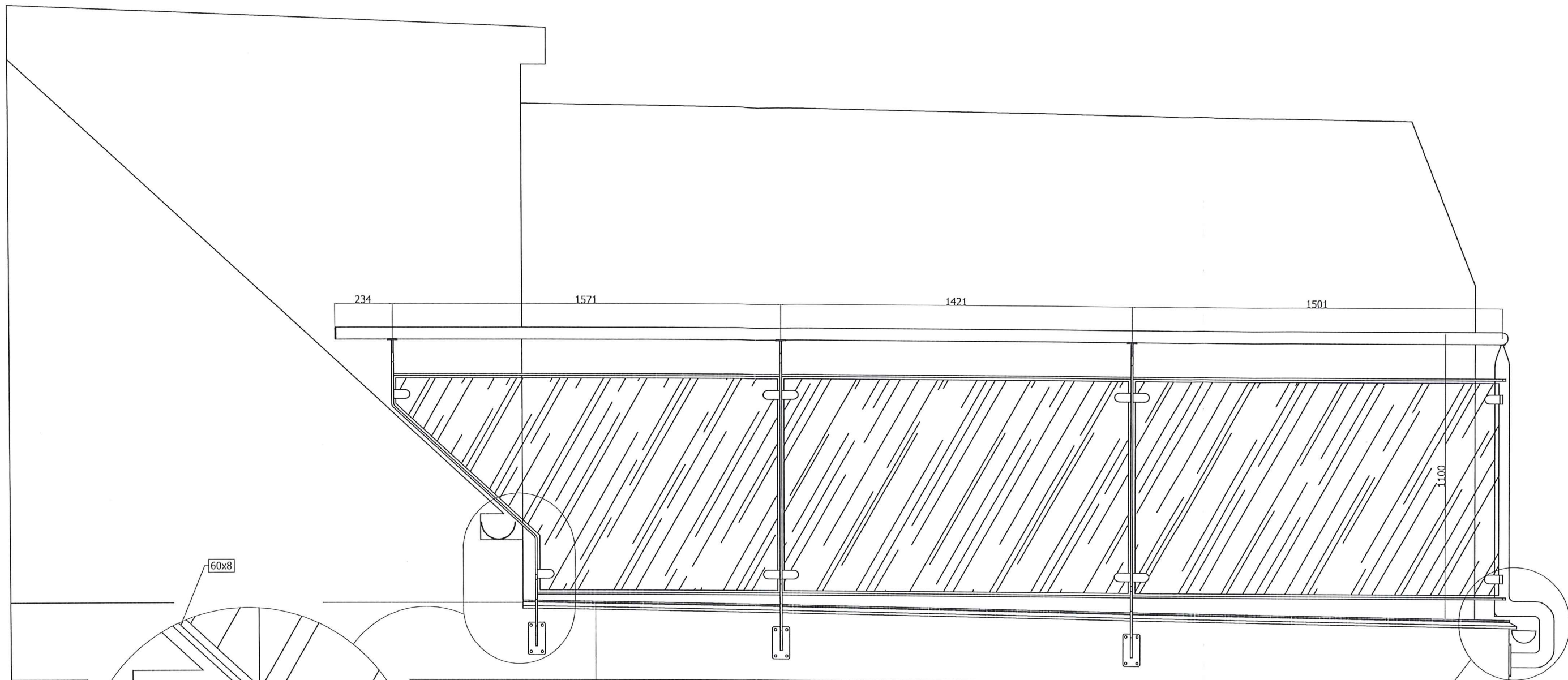

SZYBA BEZPIECZNA 66.2

- LAKIER EPOKSYDOWY Z PIASKIEM KWARCOWYM
- WARSTWA KONTAKTOWA
- WARSTWA ZASADNICZA POSADZKI
- WARSTWA DOCISKOWA 4 CM
- WARSTWA KONTAKTOWA
- PŁYTA BALKONOWA

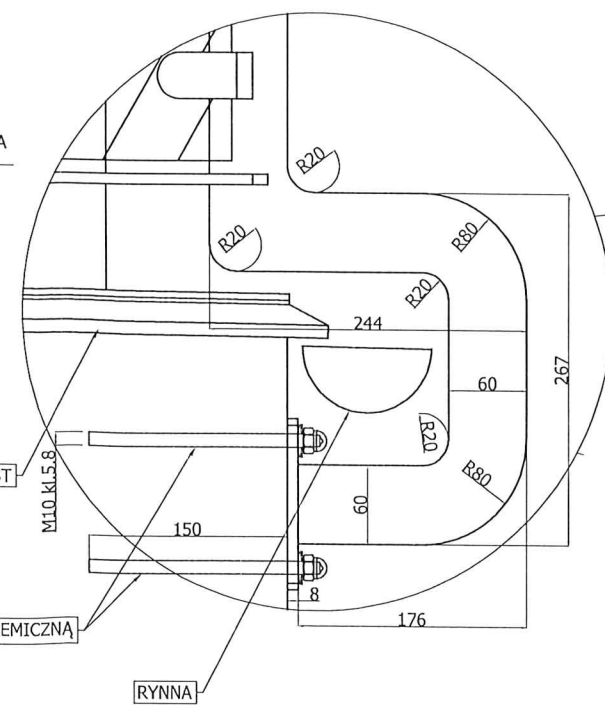

WZMOCNIENIE SKRAJNEGO SŁUPKA - DOLNA CZĘŚĆ WYKONANA Z Kształtownika 60x20 mm

Zakład Budownictwa Ogólnego "Animar"
Andrzej Kołodziejcki

NAZWA ZADANIA	REMONT TARASÓW NAD MIESZKANIEM 17, 18 UL. SŁOWACKIEGO 8, 62-500 KONIN		
OBIEKT	BUDYNEK WIELORODZINNY UL. SŁOWACKIEGO 8	SKALA	1:30
TEMAT RYSUNKU	TARAS - WIDOK Z GÓRY	NR RYS.	7
INWESTOR	MIASTO KONIN PLAC WOLNOŚCI 1, 62-500 KONIN W imieniu którego działa PKKM SP. Z O.O. WALI DARBOWSKIEJ 8, 62-500 KONIN	BRANŻA	ARCHITEKTONICZNO - BUDOWLANA
ADRES BUDOWY	SŁOWACKIEGO 8, 62-500 KONIN DZ. NR. 135/2 OBREB STARÓWKA, MIASTO KONIN	PROJEKTANT	mgr inż. arch. Marika Sypniewska uprawnienia nr 6/WPOKK/2016
		OPRACOWAŁ	mgr inż. Andrzej Kołodziejcki uprawnienia nr 97/B346/II/32/B7
		OPRACOWAŁ	

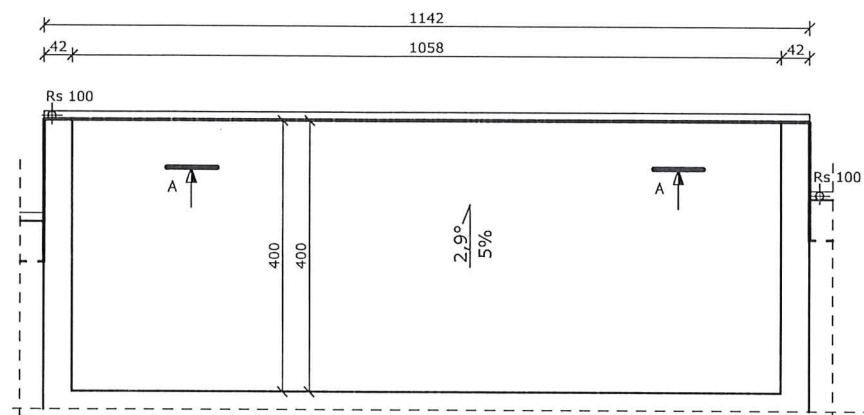

RZUT TARASU

1:100

- deska kompozytowa
- legary
- 2xpapa
- sklejka szalunkowa wodoodporna 2,1cm
- łaty 4x6cm
- IPE-80 rozstaw około 90cm
- wetna mineralna 15cm
- paroizolacja
- strop 24 cm

PRZEKRÓJ A-A

1:25

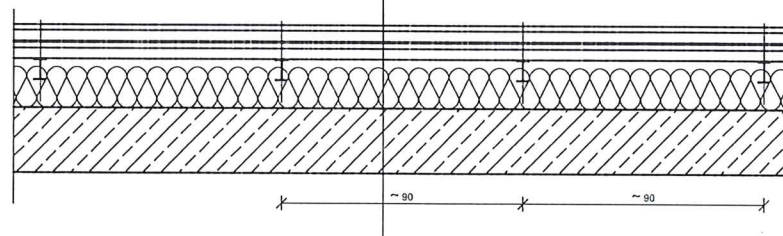

**Remont pokrycia dachowego w budynku mieszkalnym przy
ulicy Słowackiego 8 w Koninie
Zakład Budownictwa Ogólnego "Animar"
Andrzej Kołodziejski**

OBIEKT	BUDYNEK MIESZKALNY WIELORODZINNY UL SIKORSKIEGO 8		SKALA	1:100
TEMAT RYSUNKU	RZUT DACHU- REMONT		NR RYS.	2
INWESTOR	MIASTO KONIN PLAC WOLNOŚCI1, 62-500 KONIN W Imieniu którego działa PGKIM SP. Z O.O. MARI DĄBROWSKIEJ 8,62-510 KONIN	BRANŻA	ARCHITEKTONICZNO -BUDOWLANA	DATA
ADRES BUDOWY	SŁOWACKIEGO 8, 62-500 KONIN DZ. NR. 132/3 OBREB STARÓWKA, MIASTO KONIN	PROJEKTANT	mgr inż. arch. Marika Sypniewska uprawnien nr 6/WPOKK/2016	
		OPRACOWAŁ	mgr inż. Andrzej Kołodziejski uprawnien nr 97/8346/II/32/87	
		OPRACOWAŁ	inż. Andrzej Staszak	

Responszechnienie i powołanie niniejszej dokumentacji bez zгоды posiadacza praw autorskich jest zabronione. Dz.U.74/1994, poz.83, art. 115-118.